

# Vibrationsantriebe Vibratory Drive Units Entraînements vibrants

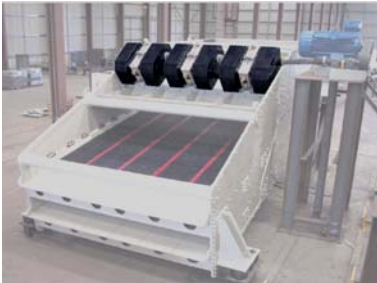

*"In über 70 Jahren Praxiserfahrung haben wir uns den Ruf als der kompetente und zukunftssichere Partner in der Schwingungstechnik erarbeitet. Im Wissen um Wert und Verantwortung dieser Position, werden wir alles einsetzen, um auch weiterhin die Maßstäbe zu definieren."*



*"Over the past 70 years we have gained the reputation of being an expert partner in vibration technology that is always reliable. Knowing the value and responsibility of this position, we will do everything in our power to define the standards."*



*"Nous avons acquis notre renommée en tant que partenaire compétent et fiable dans la technique des vibrations à partir de notre expérience datant de plus de 70 ans. C'est en prenant conscience de la valeur et de la responsabilité qui sont liées à cette position, que nous allons concentrer tous nos efforts pour nous imposer également dans l'avenir."*



**ATEX**



<b>Ihr Partner</b>	<b>Your partner</b>	<b>Votre partenaire</b>	<b>4</b>	<b>P</b>
<b>Dosierantriebe</b>	<b>Dosing drives</b>	<b>Vibrateur de dosage</b>	<b>6</b>	<b>JD</b>
<b>Magnetvibratoren</b>	<b>Electromagnetic vibrators</b>	<b>Vibrateur électromagnétique</b>	<b>10</b>	<b>MS</b>
<b>Unwuchtmotoren</b>	<b>Unbalance motors</b>	<b>Moteurs à balourd</b>	<b>14</b>	<b>JV</b>
<b>Doppelflanschmotoren</b>	<b>Double flange motors</b>	<b>Moteur à doubles brides</b>	<b>22</b>	<b>Vi</b>
<b>Richterregler</b>	<b>Exciters</b>	<b>Excitatrices</b>	<b>26</b>	<b>JR</b>
<b>Kreiserregorzellen</b>	<b>Circular exciter cells</b>	<b>Cellule d'excitation circulaire</b>	<b>28</b>	<b>WE</b>
<b>Wellenantriebe</b>	<b>Shaft drives</b>	<b>Vibrateur à arbre balourdé</b>	<b>30</b>	<b>JW</b>
<b>Thyristorsteuerungen</b>	<b>Thyristor control units</b>	<b>Contrôleur à thyristor</b>	<b>32</b>	<b>JT TK</b>
<b>Informationen</b>	<b>Information</b>	<b>Informations</b>	<b>34</b>	<b>I</b>



## Ihr Partner

### Service

Zuverlässigkeit, Vertrauen und Kompetenz. Von der technischen Beratung bei der Antriebsauswahl über die Verfolgung einer termintreuen Lieferung, bis zum Support auch nach dem Kauf. JVM - mehr als nur ein Produkt.

### Fertigung und Entwicklung

Sämtliche Antriebe werden an unserem Standort in Dülmen entwickelt, gefertigt und montiert. Nur so können wir, als einziger Anbieter dieser umfangreichen Produktpalette, den direkten Austausch und Zugriff auf den Fertigungsprozess gewährleisten.

### Erfahrung

Unser professionelles Team steht Ihnen gerne mit seinem Wissen und Erfahrung für alle wesentlichen Antriebsarten in der Schwingungstechnik zur Verfügung.

### Qualität

Die Umsetzung von konstant hoher Qualität in den Produkten, Leistungen und der Liefertreue garantiert den reibungslosen und termingerechten Ablauf. Weltweite Einsätze und direkte Exporte in über 80 Länder sprechen für sich.

### Flexibilität

Kurze Reaktionszeiten, direkte Ansprechpartner und unser variables Fertigungskonzept unterstützen Sie, sich auf das Wesentliche zu konzentrieren. Durch die angebundene Fertigung können wir auch Sonderausführungen kurzfristig realisieren.

### Betriebssicherheit

Ausgereifte Technik und Erfahrung aus über 70 Jahren Vibrationsmotorenbau und innovative Entwicklungen gewährleisten die Betriebssicherheit, die Sie von uns erwarten.

### Nachhaltigkeit

Effizienz, Wartungsfreundlichkeit und Zuverlässigkeit unserer Antriebe tragen dazu bei, einen hohen Wirtschaftlichkeitsgrad zu erreichen. Der weltweite Einsatz, auch unter härtesten Bedingungen, bestätigt unseren anspruchsvollen Weg.

### After-Sales

Von uns können Sie auch nach dem Kauf eine umfangreiche Unterstützung erwarten. Neben unseren Serviceteams steht Ihnen für Wartungs- und Instandhaltungsaufgaben auch unsere eigene Reparaturwerkstatt zur Verfügung.

### Zukunftsorientierung

Durch eine klare Unternehmensausrichtung und globales Agieren verschaffen wir Ihnen die Gewißheit, dass Sie auch in Zukunft einen verlässlichen Partner finden.

Ihre Anforderungen sind unser Maßstab - Unser Wissen in Ihrem Dienst

## Your partner

### Service

We offer more than just a product. From expert technical advice during drive selection, to ensuring on-time delivery and through after sales support, JVM offers reliability, trust and expertise.

### Production and development

All drives are developed, manufactured and assembled at our offices and shop in Dulmen. Because of our complete in-house production, we can guarantee the quality of our full line of products and services.

### Experience

When it comes to vibration drives, our extensive knowledge and experience is at your service.

### Quality

By maintaining a high level of quality in our products, services and schedules we guarantee that projects are delivered on time. Deployment throughout the world and direct exports to over 80 countries speaks for itself.

### Flexibility

Quick customer response, direct customer service and our variable manufacturing process help you concentrate on your core business. Our adjoining production facilities also enable us to produce special models at short notice.

### Operational reliability

Proven engineering and experience, from over 70 years of manufacturing vibratory motors, and innovative developments guarantee the operational reliability you can trust.

### Durability

The efficiency, easy maintenance and reliability of our drive units make them the economical choice. Sales across the globe, and use in the most extreme conditions, testifies to our demanding standards.

### After-sales service

You can expect comprehensive support from us even after the purchase. In addition to our service teams, our own repair workshop is also at your disposal for maintenance and repair work

### Oriented to the future

Our clear corporate strategy and global operations provide you with the certainty that you will find a reliable partner both now and in the future.

Your requirements are our yardstick – Our knowledge is at your service

## Votre partenaire

### Prestations

Fiabilité, confiance et compétence. Du conseil technique lors du choix d'un vibreur, jusqu'à l'assistance, même après l'achat, en passant par le suivi d'une livraison conforme aux délais. JVM est bien plus qu'un produit.

### Fabrication et développement

Tous les vibreurs sont développés, fabriqués et montés sur notre site. C'est seulement ainsi que nous pouvons garantir, en tant que fournisseur unique de cette palette étendue de produits, le remplacement et l'accès direct dans le processus de fabrication.

### Expérience

C'est avec plaisir que notre équipe professionnelle se tient à votre disposition avec son savoir et son expérience pour tous les types de vibreurs, essentiels dans la technique vibratoire.

### Qualité

La transposition d'une haute qualité constante dans les produits, les prestations et le respect des livraisons garantissent un déroulement fiable, en fonction des délais fixés. Les mises en œuvre dans le monde entier et les exportations directes dans plus de 80 pays parlent pour nous.

### Flexibilité

Des temps de réaction très courts, des interlocuteurs directs et notre concept de fabrication adapté vous aident à vous concentrer sur l'essentiel. Nous pouvons aussi réaliser à court terme des modèles spéciaux grâce à notre fabrication interne.

### Sécurité de service

Une technique évoluée depuis plus de 70 ans d'expérience dans le domaine de la construction des moteurs vibrants, ainsi que des développements innovateurs garantissent la sécurité de service qui vous est due.

### Persévérance

L'efficacité, la facilité de maintenance et la fiabilité de nos vibreurs contribuent à atteindre un haut degré de rentabilité. L'application dans le monde entier, même dans les conditions les plus sévères, confirme notre marche à suivre exigeante.

### Service après-vente

Vous pouvez vous attendre de notre part à une assistance étendue, même après l'achat. Outre nos équipes de maintenance, notre propre atelier de réparations se tient également à votre disposition pour les travaux d'entretien et de remise en état.

### Une orientation tournée vers l'avenir

Une organisation d'entreprise claire et un mode d'action global vous garantissent que notre société restera aussi à l'avenir un partenaire fiable.

Nous nous basons sur les exigences que vous posez. Notre savoir est à votre service.

## Dosierantriebe JD

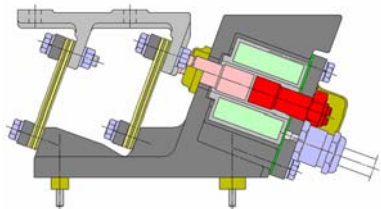

Die elektromagnetischen Antriebe erzeugen lineare Schwingungen und werden über Thyristorsteuerungen betrieben.

### Dosieren, Verpacken, Zuführen

JD - Antriebe werden überwiegend für Dosier-, Misch- und Zuführaufgaben in der Verpackungs-, Wiege- und Automatisierungsindustrie, bei kleinen bis mittleren Durchsatzleistungen eingesetzt.

### Stufenlose Geschwindigkeit

Während des Betriebes kann die Schwingweite über die Steuerung stufenlos eingestellt werden. Die Fördergeschwindigkeit ist so vom Stillstand bis zur maximalen Leistung über Potentiometer oder Sollwert anpassbar.

### Stabiler Betrieb

Um auch bei unterschiedlichen Einflüssen des Fördergutes optimale Schwingparameter zu erreichen, wird jeder Antrieb in unserem Werk auf das von Ihnen vorgegebene Nutzgewicht abgestimmt.

### Sofort betriebsbereit

Durch das sofortige Erreichen der maximalen Schwingweite und den direkten Stillstand beim Ausschalten, sind die Antriebe auch hervorragend für den Taktbetrieb geeignet.

### Wartungsfrei

JVM-Dosierantriebe arbeiten geräuscharm, wartungsfrei und sind selbstverständlich für den Dauerbetrieb ausgelegt. Die ausgereifte Technik und kompakte, totstellenminimierte Bauart in Schutzart IP65 gewährleistet Betriebssicherheit, Zuverlässigkeit und Reinigungsfreundlichkeit.

### Angepasste Baureihe

JD-Antriebe sind in vier abgestuften Baugrößen, sowie in "G"-Ausführungen für erhöhte Nutzgewichte verfügbar. Über Sonderausführungen wie z.B. für erhöhte Schwingweiten informieren wir Sie gern.

### Verlagerung

Standardmäßig werden die Antriebe mit Gummipuffern mit Anschlußgewindebolzen ausgerüstet. Über andere Ausführungen informieren wir gern.

### Ex-Ausführungen

Dosierantriebe in ATEX Ausführung (JDA/JDE) dürfen nur in Verbindung mit unserer Schutzeinrichtung "N" betrieben werden.

### Tipp

Längere Förderstrecken mit geringer Bauhöhe oder der Einsatz höherer Konstruktionsgewichte lassen sich auch durch den Einsatz mehrerer Antriebe an einer Maschine problemlos realisieren.

## Dosing drives JD

The electromagnetic drives generate linear oscillations and are operated via Thyristor controllers.

### Dosing, packaging, feeding

JD dosing drives are ideal for dosing, mixing and feeding applications in the packaging, weighing and automation industries, at low to medium throughput rates.

### Infinitely adjustable speed

The oscillation amplitude can be infinitely adjusted during operation via the controller. The conveying speed can thus be adjusted from standstill up to the maximum performance via potentiometer or target value.

### Stable operation

In order to obtain the optimum vibration parameters, even under varying influences of the conveyed material, every drive unit is tuned in our workshop to the effective weight required by your application.

### Ready for immediate operation

The drives are also ideal for clock cycle operation because the drive reaches maximum oscillation amplitude as soon as it is started and it comes to a stop immediately after being switched off.

### Maintenance-free

JVM dosing drives generate only little noise, are maintenance-free and have naturally been designed for continuous operation. The tried-and-tested engineering and the compact, minimised dead point construction in protection system IP65 ensures operational reliability and easy cleaning.

### Adapted model series

JD drive units are available in four staged sizes, and also in "G" executions for higher effective weights. We would be happy to advise you on special models, such as for higher oscillation amplitudes.

### Mounting

Standard drives mounts are rubber buffers with threaded connection bolts as standard. Other options are available upon request.

### Explosion protected models

Dosing drives in explosion protected, ATEX execution (JDA/JDE) may only be operated in conjunction with our protective unit "N".

### Tip

Using several drive units on one machine allows for longer conveying routes, and /or higher design weights..

## Vibrateur de dosage JD

Les vibreurs électromagnétiques génèrent des vibrations linéaires et sont commandés par des contrôleurs à thyristor.

### Dosage, emballage, alimentation

Les vibreurs JD sont utilisés en majeure partie pour les applications de dosage, de mélange et d'alimentation dans l'industrie de l'emballage, du pesage et de l'automatisation, lors de débits de petite et moyenne capacité.

### Vitesse progressive

Il est possible d'ajuster progressivement l'amplitude de vibration pendant le fonctionnement via le contrôleur. Ainsi, la vitesse de transport peut être adaptée à l'aide du potentiomètre ou de la valeur de consigne, depuis l'arrêt jusqu'au débit maximal.

### Fonctionnement stable

Chaque vibreur est synchronisé dans notre usine à la masse utile que vous avez prescrite afin d'obtenir des paramètres de vibration optimaux, même si la matière convoyée présente différents facteurs susceptibles d'exercer une influence.

### Disponibilité immédiate à la mise en service

Les vibreurs conviennent aussi de manière idéale au mode cadencé car l'amplitude de vibration est atteinte immédiatement et l'arrêt a lieu directement après la déconnexion.

### Pas de maintenance

Les doseurs vibrants JVM fonctionnent pratiquement sans bruit, ils ne requièrent aucune maintenance et sont bien sûr conçus pour le mode permanent. La technique évoluée et une forme de construction compacte, minimisée quant aux zones difficilement accessibles, dans le type de protection IP65, garantissent la sécurité de service et la fiabilité, et facilite aussi le nettoyage.

### Série adaptée

Les vibreurs JD sont disponibles dans quatre versions échelonnées, ainsi que dans les modèles « G » pour les masses utiles plus lourdes. C'est avec plaisir que nous vous fournirons des informations, par exemple, sur les amplitudes vibratoires plus importantes.

### Supports

Les vibreurs sont équipés en standard de plots en caoutchouc avec tiges filetées de raccordement. Nous vous informerons avec plaisir sur d'autres versions.

### Modèles Ex

Les vibreurs de dosage dans les zones présentant des risques d'explosion (zones Ex), en modèle ATEX (JDA/JDE), doivent être mis en service uniquement en liaison avec notre unité de protection « N ».

### Astuce

Il est également possible de réaliser des longueurs de convoyage plus importantes avec une petite hauteur de construction ou d'utiliser des auges vibrantes plus lourdes, et cela sans problème, grâce à la mise en service de plusieurs vibreurs sur une même machine.

## Technische Daten JD

### Anschluß

Bitte beachten Sie, dass Dosierantriebe über eine Thyristorsteuerung betrieben werden. Details zu unseren Steuerungen der Serie TK sind auf Seite 32 erläutert. Zur Strommessung bitte nur direkt anzeigende Dreheiseninstrumente verwenden.

### Schwerpunkt

Der Schwerpunkt des Trogaufsatzes muss sich bei allen Typen auf der Linie X-X befinden. Das Maß "K" gibt den Schnittpunkt mit der Auflagefläche an.

### Eckdaten

Netzspannungen ..... 115/230 V, 50/60 Hz  
 optional ..... 42 - 230 V, 50/60 Hz  
 Einschaltdauer ..... Betriebsart S1, 100%  
 Schutzart ..... IP 65 nach EN 60 529  
 Anstrich ..... Hammerschlaglack reinsilber 91  
 optional ..... für Beanspruchungsstufe 4  
 Thyristorsteuerung ..... TK 5

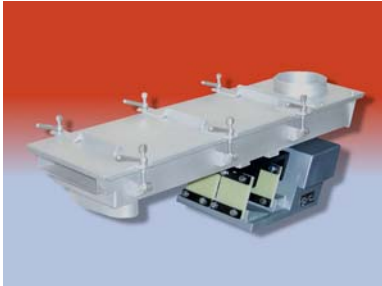

JD

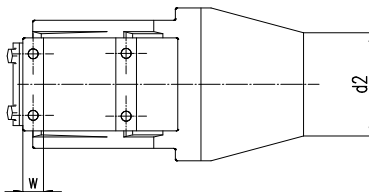
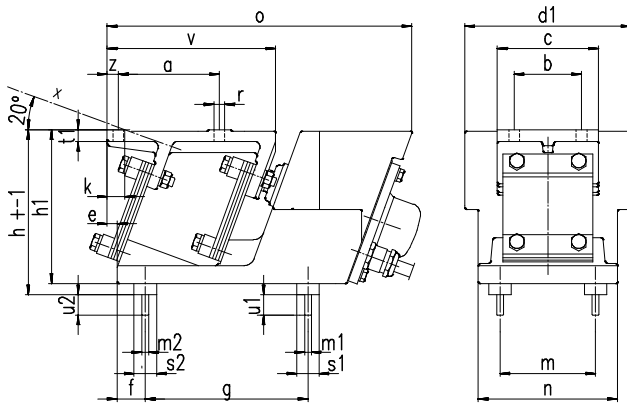

JD..."G"

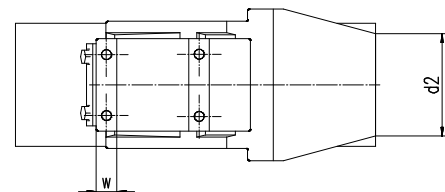
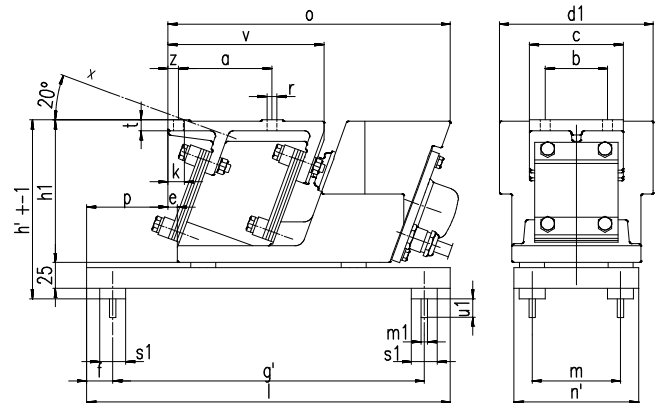

## Technical data JD

### Connection

Please note that dosing drives are operated via a Thyristor controller. Details on our controllers in the TK series are given on page 32. Please use only the specified moving-iron instruments for measuring the current.

### Centre of gravity

The centre of gravity of the trough top fixture must be situated on the X-X line for all types. The dimension "K" states the intersection with the bearing surface.

### Main data

Mains voltages ..... 115/230 V, 50/60 Hz  
 optional ..... 42 - 230 V, 50/60 Hz  
 Switch-on time ..... Operating mode S1, 100%  
 Protection system ..... IP 65 as per EN 60 529  
 Paintwork ..... Hammer tone finish pure silver 91  
 optional ..... For loading category 4  
 Thyristor controller ..... TK 5

## Données techniques JD

### Raccordement

Notez que les vibrateurs de dosage fonctionnent via un contrôleur à thyristor. Vous trouverez à la page 32 des détails sur nos contrôleurs de la série TK. Utilisez uniquement des instruments ferromagnétiques à affichage direct pour la mesure de l'intensité.

### Centre de gravité

Le centre de gravité de l'auge doit se trouver sur la ligne X-X pour tous les types de vibrateurs. La côte "K" indique le point d'intersection avec la surface d'appui.

### Données techniques

Tensions de réseau ..... 115/230 V, 50/60 Hz  
 en option ..... 42 - 230 V, 50/60 Hz  
 Durée d'enclenchement ..... mode de service S1, 100%  
 Type de protection ..... IP 65 selon EN 60 529  
 Peinture ..... laque martelée, pur argent 91  
 en option ..... pour l'échelon de sollicitation 4  
 Contrôleur à thyristor ..... TK 5

Typ	Baugröße Size Grandeur	Schwingfrequenz Vibrating Frequency Fréq. des oscillation			Schwingweite Stroke Déplacement			Nennstrom 230 V Rated current 230V Courant nominal			Wirkleistung Output Puissance			Gewicht Weight Poids		
		Hz	kg		mm	A	W	kg	Hz	kg		mm	A			
JD 20		- 50	0,3	- 2,0	2,15	- 1,45	0,18	10	3,9	- 60	0,3	- 1,9	1,75	- 1,25	0,20	
JD 30			1,5	- 4,5	2,00	- 1,45	0,32	18	7,3		1,5	- 4,2	1,55	- 1,15	0,28	
JD 40			2,5	- 8,3	2,00	- 1,45	0,62	35	13,4		2,5	- 8,5	1,60	- 1,15	0,68	
JD 50			6,0	- 15,4	1,90	- 1,45	1,20	70	25,5		6,0	- 16,3	1,50	- 1,10	1,50	
JD 20G		- 50	2,1	- 2,8	1,45	- 1,20	0,18	10	6,8	- 60	2,0	- 2,8	1,25	- 1,0	0,20	
JD 30G			4,6	- 6,0	1,45	- 1,20	0,32	18	12,0		4,3	- 6,0	1,15	- 0,9	0,28	
JD 40G			8,4	- 10,5	1,45	- 1,20	0,62	35	20,1		8,6	- 10,5	1,15	- 1,0	0,68	
JD 50G			15,5	- 22,0	1,45	- 1,15	1,20	70	37,7		16,4	- 22,0	1,10	- 1,0	1,50	

Typ	a	b	c	d1	d2	e	f	g	g'	h1	h	h'	k	l	m
JD 2...	55	35	50	90	70	9	15	100	220	97	104	129	0	250	50
JD 3...	80	50	70	120	80	8,5	20	120	240	115	126	150	35	300	65
JD 4...	90	60	90	148	100	9	25	145	285	137	147	172	105	350	85
JD 5...	90	120	180	270	270	14	25	145	300	137	147	172	105	350	175
	m1	m2	n	n'	o	p	r1	s1	s2	t1	u1	u2	v	w	z
JD 2...	M4	M4	75	75	188	63	7	15	10	7,5	10	10	100	20	10
JD 3...	M6	M4	100	100	222	78	7	20	15	8,5	18	10	125	20	10
JD 4...	M6	M6	124	120	272	78	9,6	20	20	10,5	18	18	150	20	10
JD 5...	M6	M6	230	220	277	73	9,6	25	25	10,5	18	18	155	30	15

## Magnetvibratoren MS

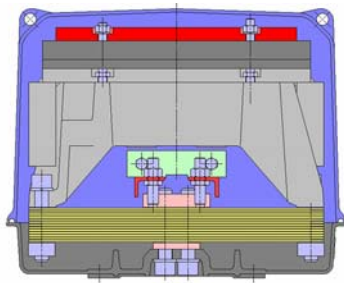

Die elektromagnetischen Antriebe erzeugen lineare Schwingungen und werden mit Schwingfrequenzen von 50 und 25 bzw. 60 und 30 Hz betrieben.

### Fördern, Dosieren, Abziehen

MS Antriebe werden branchenübergreifend für Dosier-, Abzugs- und Förderaufgaben bei mittleren Durchsatzleistungen und Dimensionen eingesetzt. Durch das sofortige Erreichen der maximalen Schwingweite und deren direkten Stillstand beim Ausschalten sind die Antriebe auch für den Taktbetrieb geeignet.

### Stufenlose Regelung

Bei sämtlichen JVM Magnetvibratoren ist die Schwingweite während des Betriebes stufenlos regelbar. Der Förderstrom kann so einfach und problemlos auf die aktuellen Erfordernisse angepasst werden. Auf Seite 32 haben wir Informationen zu der erforderlichen Thyristorsteuerung zusammengefasst.

### Abgestimmte Baureihe

MS Antriebe sind in sieben Baugrößen und zusätzlich in Ausführungen für erhöhte Nutzgewichte bei geringerer Schwingweite verfügbar (MS 30...80). Diese breite Palette ermöglicht es, den für den Einsatzfall optimalen Antrieb auszuwählen.

### Wartungsfrei

Durch die Verwendung von Qualitätskomponenten arbeiten Magnetvibratoren von JVM wartungsfrei und sind besonders montagefreundlich. Spezielle Tragösen ermöglichen einen leichten Transport, ohne dass die Hauben entfernt werden müssen.

### Betriebssicher

Ausgereifte und zuverlässige Technik in Verbindung mit robuster, praxisorientierter Konstruktion sorgen für hohe Betriebssicherheit auch bei härtesten Einsätzen in zentralen Linien. Sämtliche MS-Magnetvibratoren sind EMV-gerecht.

### Flexibilität

Um nachträglich Änderungen der Schwingfrequenz zu ermöglichen, wurden die Antriebe so konzipiert, dass sie innerhalb einer Baugröße in den Schwingfrequenzen austauschbar sind.

### Die Daten

Anschluß..... über Thyristorsteuerung JT  
 ..... 230/400V 50Hz, 460V 60 Hz  
 Einschaltdauer ..... 100% (Betriebsart S1)  
 Schutzart ..... IP 65 nach EN 60 529  
 Ex-Ausführungen .....ATEX II 3 DG  
 ..... cCSAus, UL Cl. I Div. 2 Gr. B, C, D  
 ..... cCSAus, UL Cl. II Div. 1 Gr. E, F, G  
 Optionen ..... Sonderspannungen und -ausführungen

Gerne informieren wir Sie auch über weitere Details oder Sonderausführungen nach Ihren Vorgaben.

## Electromagnetic vibrator MS

The electromagnetic vibrators generate linear oscillations and are operated at oscillation frequencies of 50 and 25 Hz or at 60 and 30 Hz.

### Conveying, dosing, drawing off

MS drive units are used in a variety of industries for medium duty dosing, draw-off and conveying applications. The drive units are also suitable for clock cycle operation because the maximum oscillation amplitude is reached as soon as it is started and it comes to a stop immediately after being switched off.

### Infinite control

The oscillation amplitude can be infinitely controlled during the operation of all JVM electromagnetic vibrators. Therefore the feed rate can be easily adjusted to the current requirements. We have summarised information on the required thyristor controller on page 32.

### Adapted model series

MS drive units are available in seven sizes, and also in models for higher effective weights at lower oscillation amplitudes (MS 30...80). This broad range enables the optimum drive to be selected for the particular application requirements.

### Maintenance-free

The use of high quality components means that JVM electromagnetic vibrators are maintenance-free and particularly easy to install. Special lifting eyes make transport easy, eliminating the need to remove the hoods.

### Operational reliability

Tried-and-tested, reliable engineering together with robust, practice-oriented designs provide high operational reliability, even under the most difficult conditions in central lines. All MS electromagnetic vibrators are EMV-compatible.

### Flexibility

In order to allow the oscillation frequency to be altered in retrospect, the drives have been designed in such a way that they are interchangeable within a construction size in the oscillation frequencies.

### The data

Connection .....	Via thyristor controller JT
.....	230/400V 50Hz, 460V 60 Hz
Switch-on time .....	100% (operating mode S1)
Protection system .....	IP 65 as per EN 60 529
Explosion proof models.....	ATEX II 3 DG
.....	cCSAus, UL Cl. I Div. 2 Gr. B, C, D
.....	cCSAus, UL Cl. II Div. 1 Gr. E, F, G
Options .....	Special voltages and executions

We would also be happy to provide you with further details or inform you about special models built to your specifications.

## Vibrateur électromagnétique MS

Les vibrateurs électromagnétiques génèrent des vibrations linéaires et fonctionnent avec des fréquences de vibration de 50 et 25 ou de 60 et 30 Hz.

### Transport, dosage, extraction

Les vibrateurs électromagnétiques MS sont utilisés dans de nombreuses branches pour les tâches de dosage, d'extraction et de transport pour des dimensions et des débits moyens. Les vibrateurs conviennent aussi de manière idéale au mode cadencé car l'amplitude de vibration est atteinte immédiatement et l'arrêt a lieu immédiatement après la déconnexion.

### Régulation progressive

Dans tous les vibrateurs électromagnétiques JVM, il est possible d'ajuster progressivement l'amplitude de vibration pendant le fonctionnement. Ainsi, le flux de transport peut être adapté simplement et sans problème aux besoins actuels. Nous avons récapitulé à la page 32 les informations sur les contrôleurs à thyristor.

### Série adaptée

Les vibrateurs électromagnétiques MS sont disponibles dans sept versions, ainsi que dans des modèles pour des masses utiles plus lourdes lors d'une petite amplitude de vibration (MS 30...80). Cette large palette permet de sélectionner le vibrateur optimal en fonction de l'application.

### Sans maintenance

Grâce à l'utilisation des composants de qualité, les vibrateurs électromagnétiques JVM fonctionnent sans maintenance et leur montage est très simplifié. Des anneaux de levage spéciaux permettent un transport aisé sans avoir à retirer les capots.

### Sécurité de service

Une technique évoluée et fiable, associée à une construction robuste, assure une haute sécurité de service, même dans les centrales où règnent les conditions de service les plus rudes. Tous les vibrateurs électromagnétiques MS sont conformes avec la compatibilité électromagnétique.

### Flexibilité

Afin de pouvoir modifier ultérieurement la fréquence de vibration, les vibrateurs ont été conçus de sorte qu'ils puissent être échangés dans les fréquences de vibration au sein d'une même série.

### Données techniques

Raccordement.....	par commande à thyristor JT
.....	230/400V 50Hz, 460V 60 Hz
Durée d'enclenchement .....	100% (mode de service S1)
Type de protection .....	IP 65 selon EN 60 529
Modèles Ex .....	ATEX II 3 DG
.....	cCSAus, UL Cl. I Div. 2 Gr. B, C, D
.....	cCSAus, UL Cl. II Div. 1 Gr. E, F, G
Options .....	tensions spéciales et modèles spéciaux

Nous vous informerons avec plaisir sur d'autres détails ou sur des modèles spéciaux selon vos prescriptions.

### Magnetvibratoren MS

Abmessungen in mm

### Electromagnetic Vibrators MS

Dimensions in mm

### Vibrateur Electro- magnétique MS

Dimensions en mm

MS 3 ... MS 8  
MS 30 ... MS 80

MS 10

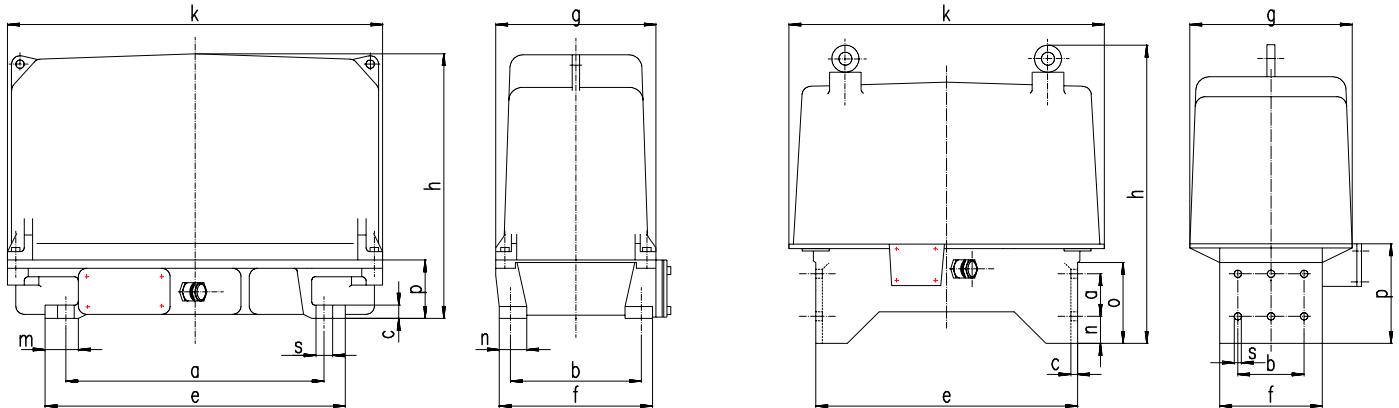

Typ	a	b	c	e	f	g	h	k	m	n	o	p	ø s
MS 3...	230	160	18	262	192	215	390	450	45	45	-	83	4x11
MS 4...	230	160	18	262	192	215	390	450	45	45	-	83	4x11
MS 5...	230	200	18	264	234	245	407	507	47	42	-	83	4x13
MS 6...	330	250	25	374	294	262	480	572	70	70	-	97	4x18
MS 7...	450	200	28	494	244	330	420	640	70	70	-	105	4x18
MS 8...	500	290	27	580	346	395	560	775	89	73	-	132	4x22
MS 10...	100	200	21	800	310	490	870	960	-	50	210	300	12x22

#### Typenschlüssel

#### Typecode

#### Codification

MS	5	-	50	400 V	50 Hz								
					Netzfrequenz	Main Frequency	Fréquence de réseau						
					Netzspannung	Main Voltage	Tension de réseau						
					Schwingfrequenz	Oscillating Frequency	Fréquence d'oscillation						
					Baugröße	Size	Dimension de fabrication						
					Gerätetyp	Type	Type d'appareil						

## Magnetvibratoren MS

### Technische Daten

## Electromagnetic vibrators MS

### Technical Data

## Vibrateur Electro- magnétique MS

### Renseignements Techniques

Netzfrequenz Main Frequency Freq. du réseau	Baugröße Size Grandeur	Schwingfrequenz Vibrating Freq. Fréq. des oscillation	Nutzgewicht Effective weight Poide effectif		Schwingweite Stroke Déplacement		Gewicht Weight Poids	Nennstrom Rated current Courant nominal			Nennstrom Rated current Courant nominal		Steuerung Control Unit App. de commande
			min. kg	max. kg	max. mm	min. mm		230 V A	400 V A	500 V A	440 V A	460 V A	
50 Hz	MS 3	- 50	16	- 48	2,0	- 1,0	42	5,7	3,0	2,5			JT 14
	MS 4	- 50	30	- 89	2,0	- 0,9	53	7,0	3,7	3,2			JT 14
	MS 5	- 50	53	- 155	2,1	- 1,0	88	9,8	5,2	4,4			JT 14
	MS 6	- 50	102	- 255	2,0	- 1,0	130	18,0	9,5	8,0			JT 26/14
	MS 7	- 50	130	- 305	2,2	- 1,1	134	-	12,7	10,8			JT 14
	MS 8	- 50	210	- 520	2,1	- 1,1	296	-	23,0	19,4			JT 26
	MS 10	- 50	570	- 1300	1,7	- 0,9	695	-	42,0	36,0			JT 45
50 Hz	MS 30	- 50	44	- 153	1,2	- 0,4	44	5,7	3,0	2,5			JT 14
	MS 40	- 50	85	- 189	1,0	- 0,5	57	7,0	3,7	3,2			JT 14
	MS 50	- 50	158	- 380	1,1	- 0,5	92	9,8	5,2	4,4			JT 14
	MS 60	- 50	230	- 570	1,1	- 0,5	130	18,0	9,5	8,0			JT 26/14
	MS 70	- 50	280	- 760	1,2	- 0,5	134	-	12,7	10,8			JT 14
	MS 80	- 50	580	- 1300	1,0	- 0,5	310	-	23,0	19,4			JT 26
60 Hz	MS 3	- 25	13	- 48	4,0	- 1,9	37	6,2	3,3	2,8			JT 14
	MS 4	- 25	33	- 93	4,0	- 1,8	50	6,6	3,5	3,0			JT 14
	MS 5	- 25	47	- 135	5,1	- 2,3	75	12,6	6,7	5,7			JT 14
	MS 6	- 25	82	- 230	4,4	- 2,0	110	19,2	10,2	8,6			JT 26/14
	MS 8	- 25	190	- 450	4,2	- 2,4	285	-	30,0	26,0			JT 45/26
	MS 10	- 25	600	- 1300	3,8	- 2,1	680	-	60,0	51,0			JT 70
60 Hz	MS 3	- 60	16	- 45	1,7	- 0,9	45				2,5	2,1	JT 14
	MS 4	- 60	37	- 82	1,5	- 0,8	58				2,9	2,5	JT 14
	MS 5	- 60	63	- 153	1,7	- 0,9	95				5,6	4,7	JT 14
	MS 6	- 60	115	- 251	1,5	- 0,8	140				9,5	8,0	JT 14
	MS 7	- 60	160	- 345	1,7	- 0,9	135				13,0	11,0	JT 14
	MS 8	- 60	215	- 570	1,7	- 0,8	224				19,0	16,0	JT 26
60 Hz	MS 30	- 60	43	- 153	1,2	- 0,4	50				2,5	2,1	JT 14
	MS 40	- 60	82	- 190	0,9	- 0,5	62				2,9	2,5	JT 14
	MS 50	- 60	153	- 380	1,1	- 0,5	102				5,6	4,7	JT 14
	MS 60	- 60	225	- 570	1,0	- 0,4	140				9,5	8,0	JT 14
30 Hz	MS 3	- 30	15	- 52	3,2	- 1,5	39				4,50	3,8	JT 14
	MS 4	- 30	33	- 93	3,3	- 1,5	51				4,80	4,0	JT 14
	MS 5	- 30	55	- 135	3,4	- 1,7	78				5,50	4,6	JT 14
	MS 6	- 30	93	- 230	3,3	- 1,6	120				13,0	11,0	JT 14
	MS 8	- 30	204	- 517	3,2	- 1,6	290				32,0	27,0	JT 45

MS

## Unwuchtmotoren JV

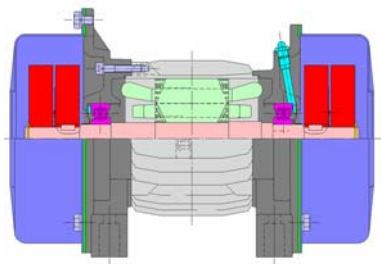

Unwuchtmotoren sind elektromechanische Antriebe zur Erzeugung von kreisförmigen Schwingungen. Durch Einsatz von zwei gegenläufigen Motoren werden hingegen lineare Schwingungen erwirkt.

### Stufenlose Schwingweite

Über die Fliehkraftseinstellung lässt sich bei sämtlichen JVM Unwuchtmotoren die Schwingweite im Stillstand stufenlos einstellen. Über den optionalen Frequenzumrichter können Sie während des Betriebes auch die Schwingfrequenz anpassen.

### Betriebsicher

Ausgereifte Technik aus 70 Jahren Erfahrung und konsequenter Weiterentwicklung gewährleisten die Betriebssicherheit, die Sie erwarten. Praxisorientierte Konstruktionsdetails wie verdrehsichere Fliehkraftgewichte und große, gut ablesbare Skalen.

### Anschlussbereit und montagefreundlich

JVM Unwuchtmotoren werden anschlussfertig und betriebsbereit geliefert. Platzsparende Geometrie, leicht zugängliche Fußbefestigungen und Transportösen sorgen für hohe Montagefreundlichkeit. Unsere Unwuchtmotoren können selbstverständlich in jeder Lage betrieben werden und sind ab der Baugröße 10 bereits in der Standardversion mit einer Nachschmiermöglichkeit ausgerüstet.

### Effizient

Die moderne 3-Teil-Konstruktion, überwiegend mit Aluminiumgehäusen, sorgt mit geringem Gewicht und hoher Wärmeleitung für hohe Effizienz und klar definierte, direkte Kräfteinleitung. Die Praxis bestätigt unser technisches Konzept - weltweit, auch unter härtesten Einsatzbedingungen.

### Dimensionierung

Großzügig dimensionierte Qualitätskomponenten und optimierte elektrische Leistung garantieren hohe Standzeiten und den schnellen Hochlauf der Motoren - so schonen Sie Ihre Schwingkonstruktion.

### Qualität

Jeder JVM-Unwuchtmotor durchläuft eine strenge mechanische und elektrische Qualitätskontrolle, wobei sämtliche Windungen geprüft werden. Natürlich wurden alle Motoren für den S1-Dauerbetrieb dimensioniert - auch bei 100% Fliehkraftseinstellung.

### Sonderausführungen

Ob geteilte Hauben in Schutzart IP65, Hoch-/Niedrigtemperaturlösungen, Stillstandsheizung oder sonstige Sonderausstattungen - nennen Sie uns Ihren Wunsch, wir informieren Sie gerne.

### Zubehör

Details zu Frequenzumrichtern Gleichstrombremsgeräten, und Überwachungssystemen entnehmen Sie bitte unseren gesonderten Informationen

## Unbalance motors JV

Unbalance motors are electro-mechanical drive units which generate circular oscillations. In contrast, linear oscillations are produced by operating two motors working in opposite directions.

### Infinite oscillation amplitudes

With the motors off, the oscillation amplitude can be set for all JVM unbalance motors by adjusting the centrifugal weights. The oscillation frequency can also be adjusted during operation via the optional frequency converter.

### Operational reliability

Proven engineering from 70 years of experience and purposeful development of our technology guarantee the operational reliability that you expect. Further attention to practical design details such as non-twisting centrifugal weights and large, legible scales make the JVM drives the market preference.

### Ready for connection and easy to install

JVM unbalance motors are supplied ready for connection and operation. Their space-saving geometry, easily accessible foot fastenings and transport eyes make them easy to install. JVM unbalance motors can be operated in every position and size 10 and up are equipped with a re-lubrication feature in the standard version..

### Efficiency

The modern aluminium housing and 3-piece design ensures a low weight and high thermal conductivity for great efficiency and clearly defined, direct power transmission. Practice has testified to our technical concept – across the globe, even under the most difficult operating conditions.

### Dimensioning

Conservatively sized, quality components and optimised electrical performance guarantee long service lives and fast motor run-up times – this way you conserve your vibration equipment.

### Quality

Every JVM unbalance motor undergoes stringent mechanical and electrical quality controls, whereby all windings are tested. All motors are rated for S1 continuous operation – even when the feed rate is set to 100%.

### Special models

Whether you need divided hoods in protection system IP65, high/low temperature models, standstill heating or other special fittings – we offer many options and can offer more information upon request.

### Accessories

Details on frequency converters, D.C. injection braking devices and monitoring systems can be found in our separate information notices.

## Moteur à balourds JV

Les moteurs à balourds sont des vibreurs électromécaniques conçus pour générer des vibrations circulaires. Par contre, l'utilisation de deux moteurs tournant en sens inverse permet d'obtenir des vibrations linéaires.

### Amplitude de vibration progressive

Il est possible d'ajuster progressivement l'amplitude des vibrations, lors de l'arrêt, de tous les moteurs à balourds JVM, via le réglage des balourds centrifuges. Vous pouvez aussi adapter la fréquence de vibration pendant le fonctionnement à l'aide d'un variateur de fréquence optionnel.

### Sécurité de service

Une technique évoluée depuis plus de 70 ans d'expérience et des développements continus conséquents garantissent la sécurité de service qui vous est due. Avec des détails constructifs orientés à la pratique, comme les balourds centrifuges et de grandes échelles bien lisibles.

### Facilité de branchement et d'installation

A la livraison, les moteurs à balourds JVM sont prêts au branchement et à la mise en service. Une géométrie qui économise de la place, des fixations aux pattes facilement accessibles et des anneaux de transport assurent une haute convivialité lors du montage. Nos moteurs à balourds peuvent bien sûr être mis en service dans chaque position et sont équipés d'un dispositif de lubrification complémentaire, déjà compris dans la version standard à partir de la série de fabrication 10.

### Efficience

La construction moderne en 3 sections, en majeure partie avec des carters en aluminium, fournit, grâce à un poids réduit et une excellente conductibilité thermique, une haute efficacité ainsi qu'une transmission des forces, directe et clairement définie. La pratique confirme notre concept technique – dans le monde entier, même dans les conditions d'application les plus sévères.

### Dimensionnement

Des composants de qualité largement dimensionnés et une puissance électrique optimisée garantissent des durées de vie élevées et une accélération rapide à plein régime, des moteurs – ce qui vous permet de ménager votre machine vibrante.

### Qualité

Chaque moteur à balourds JVM est soumis à un contrôle de qualité très rigoureux, sur le plan électrique et mécanique. Naturellement, tous les moteurs ont été dimensionnés pour le mode permanent S1 – même lors d'un réglage de force centrifuge à 100%.

### Modèles spéciaux

Qu'il s'agisse de capots en 2 parties dans le type de protection IP65, de modèles pour hautes ou basses températures, d'un chauffage à l'arrêt ou d'autres équipements spéciaux – il vous suffit de nous dire ce que vous désirez, nous vous informerons avec plaisir.

### Accessoires

Vous pouvez consulter nos informations complémentaires sur les variateurs de fréquence, les dispositifs de freinage à courant continu et les systèmes de surveillance.

## Unwuchtmotoren JV

### Die Antriebsauswahl

Für Schwingmaschinen erfolgt die Auswahl der Unwuchtmotoren auf Basis der erforderlichen Schwingweite und des Konstruktionsgewichtes (ohne Motoren). Die empfohlenen Schwingweiten sind hierbei abhängig von der Drehzahl und auf Seite 34 aufgeführt.

### Die Daten

Anschluß .....230/400/500V 50 Hz, 230/460V 60Hz  
 Optional bis 690 V  
 Tropenschutz .....serienmäßig ab JV 08  
 Schutzart ..... IP 66 nach EN 60529  
 Wicklung ..... "F" VDE 0530  
 Umgebungstemperatur.....- 20 + 40°C  
 Ex-Ausführungen ..... Ex-Ausführungen  
 ..... ATEX II 3 DG, ATEX II 2DG  
 ..... cCSAus, UL Cl. I Div. 2 Gr. B, C, D  
 ..... cCSAus, UL Cl. II Div. 1 Gr. E, F, G  
 JV 072: IP44, ATEX II 3 DG, cCSAus, UL Class I, Div. 2

### Einfach Dimensionieren

Nur anhand des Maschinengewichtes (ohne Motoren) die passenden Typen ablesen. Die Angaben beziehen sich auf den Einsatz von zwei Motoren in 50Hz Ausführung in den Grenzen der üblichen, auf Seite 34 genannten Schwingweiten.



**Formel zur Schwingweitenberechnung**  
**Formula for calculating the stroke**  
**Formule de calcul de l'amplitude de vibration**

$$Sn = \frac{(n * 10 * p_e)}{(n * m_{Motor}) + m_{Konstr}}$$

Sn [mm] = Schwingweite / Stroke / Amplitude de vibration  
 n = Anzahl Motoren / No. of motors / Nombre de moteurs  
 p<sub>e</sub> [kgcm] = Arbeitsmoment / Torque / Couple de travail  
 m<sub>Motor</sub> [kg] = Gewicht Motor / motor weight / Poids du moteur  
 m<sub>Konstr</sub> [kg] = Gewicht Konstruktion (ohne Motor) / Construction weight (without motor) / Poids du châssis vibrant (sans les moteurs)

Für Gewichte bis 1500 kg

For weights up to 1500 kg

Pour poids utilisé <1500 kg

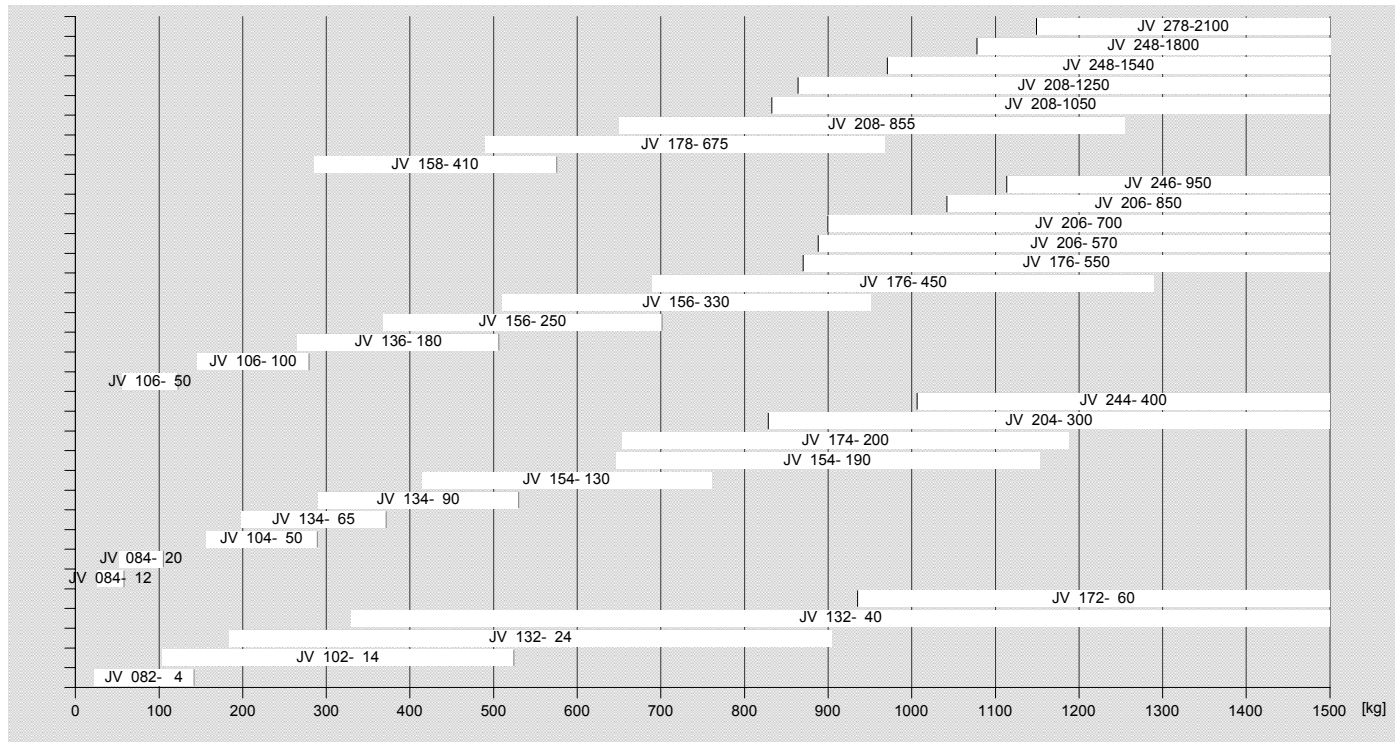

## Unbalance motors JV

### Selection of drive units

The unbalance motors for vibration machines are selected on the basis of the required oscillation amplitude and the construction weight (without motors). The recommended oscillation amplitudes here depend on the speed and are listed on page 34.

### The data

Connection ..... 230/400/500V 50 Hz, 230/460V 60Hz  
 Optional up to 690 V  
 Tropical protection ..... Standard from JV 08  
 Protection system ..... IP 66 as per EN 60529  
 Winding ..... "F" VDE 0530  
 Ambient temperature ..... - 20 + 40°C  
 Explosion proof models.....ATEX II 3 DG, ATEX II 2DG  
 ..... cCSAus, UL Cl. I Div. 2 Gr. B, C, D  
 .....cCSAus, UL Cl. II Div. 1 Gr. E, F, G  
 JV 072: IP44, ATEX II 3 DG, cCSAus,UL Class I, Div. 2

### Simple dimensioning

Simply read off the suitable types from the weight of the machine (without motors). The figures refer to the deployment of two motors in 50Hz execution in the limits of the normal oscillation amplitudes stated on page 34.

## Moteur à balourds JV

### Choix du vibrateur

Pour les machines vibrantes, les moteurs à balourds sont choisis sur la base de l'amplitude de la vibration et du poids du châssis vibrant (sans les moteurs). Les amplitudes de vibrations recommandées dépendent alors de la vitesse de rotation et sont listées à la page 34.

### Données techniques

Raccordement ...230/400/500V 50 Hz, 230/460V 60Hz  
 en option jusqu'à 690 V  
 Protection sous les tropiques en série à partir de JV 08  
 Type de protection ..... IP 66 selon la norme EN 60529  
 Bobinage ..... "F" VDE 0530  
 Température ambiante ..... - 20 + 40°C  
 Modèles Ex ..... ATEX II 3 DG, ATEX II 2DG  
 ..... cCSAus, UL Cl. I Div. 2 Gr. B, C, D  
 .....cCSAus, UL Cl. II Div. 1 Gr. E, F, G  
 JV 072: IP44, ATEX II 3 DG, cCSAus,UL Class I, Div. 2

### Dimensionnement simple

Il suffit de choisir les modèles adéquats en fonction du poids de la machine (sans les moteurs). Les indications se réfèrent à l'utilisation de deux moteurs à balourds à 50 Hz, dans les limites des amplitudes de vibration usuelles mentionnées à la page 34.

Für Gewichte über 1500 kg

For weights over 1500 kg

Pour poids utilisé >1500 kg

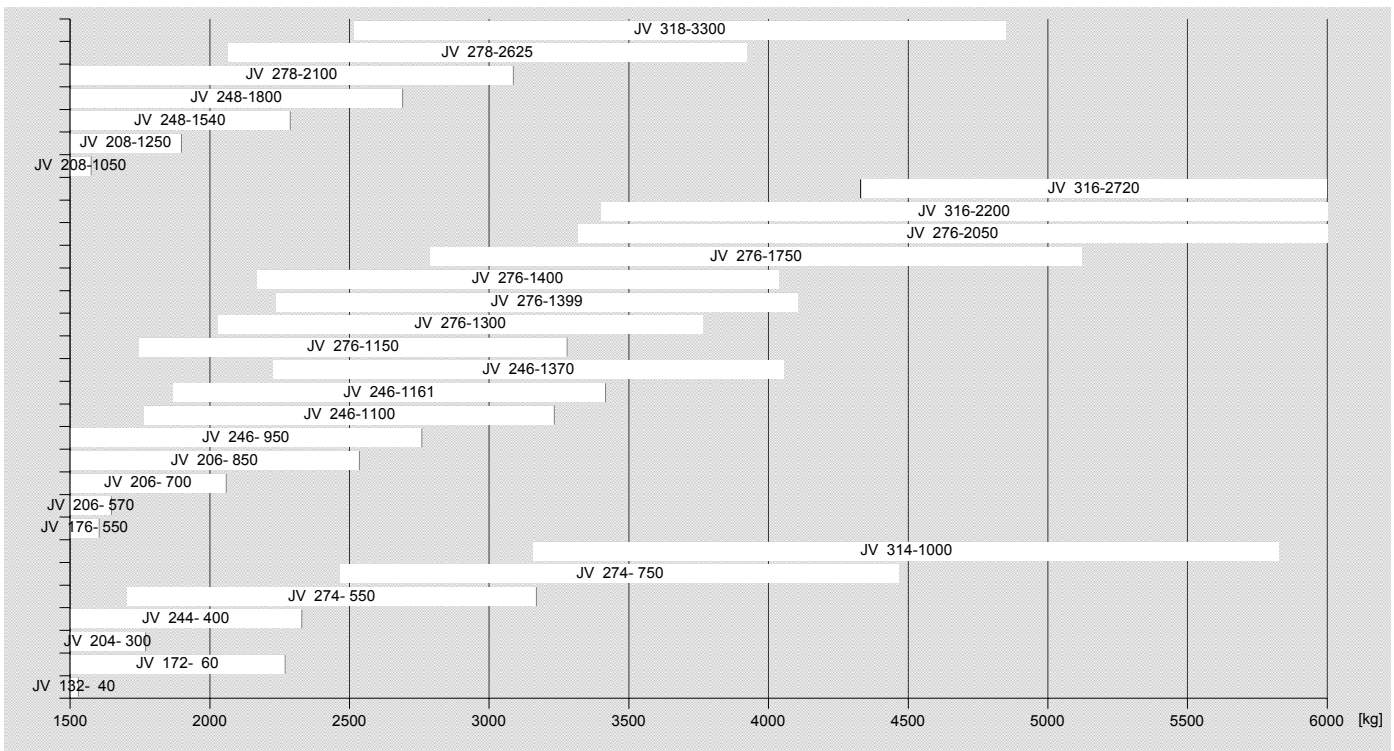

## Unwuchtmotoren JV

Technische Daten 2- und 4-polig

## Unbalance motors JV

Technical data 2- and 4-pole

## Moteur à balourds JV

Données techniques 2 et 4 pôles

Drehzahl / Speed / Vitesse Typ Baugröße; Size; Grandeur Polzahl; Pole; Nombre de pôles	400 V 50 Hz						ATEX					460 V 60 Hz			
	Arbeitsmoment Torque Couple kgcm	Fliehkraft Centrifugal force Force centrifuge kN	Gewicht Weight Poids kg	Leistungsaufnahme Power input Puissance entrée kW	Nennstrom Rated current Courant nominal A	Verhältnis Anlauf-/Nennstrom Ratio starting/rated current Relation démarr./nom. courant IA/IN	JVA ATEX II 3 GD (Zone 2 + 22) II 3	JVE Eex e II ATEX II 2 GD (Zone 1 + 21) II 2	Leistungsaufnahme Power input Puissance entrée kW	Nennstrom Rated current Courant nominal A	Verhältnis Anlauf-/Nennstrom Ratio starting/rated current Relation démarr./nom. courant IA/IN	Arbeitsmoment Torque Couple kgcm	Gewicht Weight Poids kg	Nennstrom Rated current Courant nominal A	Verhältnis Anlauf-/Nennstrom Ratio starting/rated current Relation démarr./nom. courant IA/IN
<b>JV 072 -</b>	1	0,5	4	0,2	0,3	3,5	●	-	0,2	0,3	4,3	<b>1</b>	4	0,3	3,8
<b>JV 082 -</b>	4	2,0	9	0,2	0,3	3,5	●	T4	0,2	0,4	4,3	<b>2,8</b>	9	0,3	3,8
<b>JV 102 -</b>	14	7,0	18	0,5	0,8	6,0	●	T4	0,5	0,8	6,0	<b>10</b>	17	0,8	6,9
<b>JV 132 -</b>	25	12,0	28	0,9	1,5	6,8	●	T4	0,9	1,5	6,8	<b>18</b>	27	1,5	8,0
<b>JV 132 -</b>	40	19,9	35	0,9	1,5	6,8	●	T4	0,9	1,5	6,8	<b>28</b>	33	1,5	8,0
<b>JV 172 -</b>	60	29,7	65	2,5	4,0	6,7	●	-	2,5	4,0	6,7	<b>42</b>	63	3,7	7,7
<b>JV 084 -</b>	12	1,5	11	0,2	0,4	2,8	●	T4	0,2	0,3	3,1	<b>8,5</b>	11	0,4	3,0
<b>JV 084 -</b>	20	2,5	14	0,2	0,4	2,8	●	T4	0,2	0,3	3,1	<b>14</b>	14	0,4	3,0
<b>JV 104 -</b>	50	6,2	22	0,4	0,9	4,5	●	T4	0,4	0,9	4,5	<b>35</b>	20	0,9	5,0
<b>JV 134 -</b>	66	8,0	31	0,6	1,2	5,3	●	T4	0,6	1,2	5,3	<b>46</b>	29	1,2	6,1
<b>JV 134 -</b>	90	11,2	35	0,8	1,6	5,2	●	T4	0,8	1,6	5,2	<b>63</b>	32	1,6	6,0
<b>JV 154 -</b>	130	16,0	53	1,2	2,2	5,9	●	T4	1,2	2,2	5,9	<b>90</b>	52	2,2	6,8
<b>JV 154 -</b>	190	23,4	57	1,2	2,2	5,9	●	T4	1,2	2,2	5,9	<b>130</b>	53	2,2	6,8
<b>JV 174 -</b>	200	24,8	73	1,6	3,1	7,3	●	T4	1,6	3,1	7,3	<b>140</b>	66	2,9	8,0
<b>JV 204 -</b>	300	37,3	115	2,8	5,0	6,8	●	T4	2,8	5,0	6,8	<b>210</b>	110	4,6	8,2
<b>JV 244 -</b>	400	49,5	169	3,6	6,0	9,0	●	-	3,6	6,0	9,0	<b>280</b>	162	5,7	9,8
<b>JV 274 -</b>	550	67,8	249	4,5	8,1	8,2	●	-	4,5	8,1	8,2	<b>380</b>	236	7,6	9,0
<b>JV 274 -</b>	750	92,5	266	7,3	13,0	7,7	●	-	7,3	13,0	7,7	<b>550</b>	259	12,2	9,1
<b>JV 314 -</b>	1000	124,0	420	12,5	22,5	9,6	●	-	12,5	22,5	9,6	<b>700</b>	404	21,0	10,5

### Typenschlüssel

### Type code

### Codification

<b>J V</b>	.	<b>17</b>	<b>4</b>	-	<b>200</b>		
					Arbeitsmoment	Torque	Couple de travail
					Polzahl	No. of Poles	Nombre de pôles
					Baugröße	Size	Dimension de fabrication
					E = ATEX II 2 DG (Option)	E = ATEX II 2 DG (Option)	E = ATEX II 2 DG (option)
					A = ATEX II 3 DG (Option)	A = ATEX II 3 DG (Option)	A = ATEX II 3 DG (option)
					C = CSA/cCSAus (Option)	C = CSA/cCSAus (Option)	C = CSA/cCSAus (option)
					Gerätetyp	Type	Type d'appareil

### Unwuchtmotoren JV

Abmessungen 2- und 4-polig

### Unbalance motors JV

Dimensions 2- and 4-pole

### Moteur à balourds JV

Dimensions 2- et 4-pôles

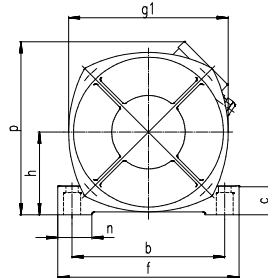
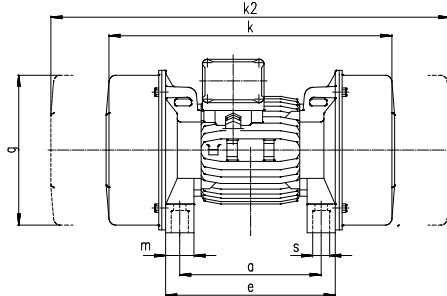

	50 Hz	60 Hz	a	b	c	e	f	ø g	g <sub>1</sub>	h	k	k <sub>2</sub>	m	n	p	4 x øs
JV 072 -	1	1	71	90	8,5	90	112	112	-	56	192	280	25	25	112	6,4
JV 082 -	4	2,8	131	120	25	156	145	110	124	65	255	325	25	25	182	9,5
JV 102 -	14	10	146	180	38	178	210	185	202	105	322	430	32	35	235	11,5
JV 132 -	25	18	125	210	50	180	248	212	228	118	374	520	50	63	265	17,5
JV 132 -	40	28									374	520				
JV 172 -	60	42	280	290	51	335	345	265	282	146	495	605	55	60	325	26
JV 084 -	12	8,5	131	120	25	156	145	110	124	65	332	480	25	25	182	9,5
JV 084 -	20	14			40			185	202	105	302	382			222	
JV 104 -	50	35	146	180	38	178	210	185	202	105	322	430	32	35	235	11,5
JV 134 -	66	46	125	210	50	180	248	212	228	118	374	520	50	63	265	17,5
JV 134 -	90	63									374	520				
JV 154 -	130	90	250	270	51	300	320	265	282	146	470	610	50	60	310	22
JV 154 -	190	130									470	610				
JV 174 -	200	140	280	290	51	335	345	265	282	146	495	605	55	60	325	26
JV 204 -	300	210	315	320	58	375	380	325	341	175	635	855	60	70	355	26
JV 244 -	400	280	335	380	63	405	450	325	341	175	747	1020	70	85	400	33
JV 274 -	550	380	385	400	67	455	470	375	404	208	764	995	70	78	440	33
JV 274 -	750	550									764	995				
JV 314 -	1000	701	135	400	80	405	480	420	425	218	794	1080	-	80	451	6 x 33

Kreis-, Linearschwingung

Circular , Linear Motion

Type d'excitation circulaire, linéaire

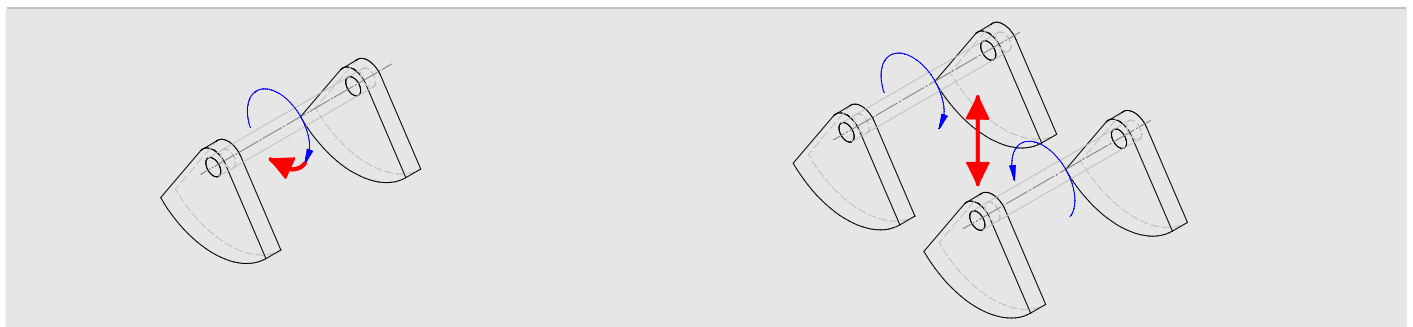

**Unwuchtmotoren JV**  
Technische Daten 6- und 8-polig

**Unbalance motors JV**  
Technical data 6- and 8-pole

**Moteur à balourds JV**  
Données techniques 6- et 8-pôles

Drehzahl / Speed Typ Baugröße / Size / Grandeur Polzahl / Pole / Nombre de pôles	400 V 50 Hz						ATEX					460 V 60 Hz			
	Arbeitsmoment Torque Couple	Fliehkraft Centrifugal force Force centrifuge	Gewicht Weight Poids	Leistungsaufnahme Power input Puissance entree	Nennstrom Rated current Courant nominal	Anlauf-/Nennstrom Ratio starting/rated current demarr./nom. courant	JVA ATEX II 3 GD (Zone 2 + 22)	JVE EEx e II ATEX II 2 GD (Zone 1 + 21)	Leistungsaufnahme Power input Puissance entree	Nennstrom Rated current Courant nominal	Anlauf-/Nennstrom Ratio starting/rated current demarr./nom. courant	Arbeitsmoment Torque Couple	Gewicht Weight Poids	Nennstrom Rated current Courant nominal	Anlauf-/Nennstrom Ratio starting/rated current demarr./nom. courant
	kgcm	kN	kg	kW	A	IA/IN	II 3	II 2	kW	A	IA/IN	kgcm	kg	A	IA/IN
JV 106 -	50	2,8	22	0,4	0,9	3,3	●	T3	0,4	0,9	3,3	35	21	1,0	3,5
JV 106 -	100	5,5	27	0,4	0,9	3,3	●	T3	0,4	0,9	3,3	70	23	1,0	3,5
JV 136 -	180	9,9	47	0,7	1,6	4,1	●	T4	0,7	1,6	4,1	125	39	1,7	4,5
JV 156 -	250	13,8	66	1,0	2,2	5,0	●	T4	1,0	2,2	5,0	175	56	2,2	5,5
JV 156 -	330	18,1	75	1,0	2,2	5,0	●	T4	1,0	2,2	5,0	230	65	2,2	5,5
JV 176 -	450	24,7	105	1,6	3,8	6,5	●	T4	1,6	3,8	6,5	310	86	3,6	7,5
JV 176 -	550	30,1	115	1,6	3,8	6,5	●	T4	1,6	3,8	6,5	380	98	3,6	7,5
JV 206 -	570	31,5	126	2,4	5,1	5,4	●	T4	2,4	5,1	5,4	400	118	4,9	6,2
JV 206 -	700	38,6	137	2,4	5,1	5,4	●	T4	2,4	5,1	5,4	490	121	4,9	6,2
0 JV 206 -	850	46,5	149	2,4	5,1	5,4	●	T4	2,4	5,1	5,4	0 570	126	4,9	6,2
0 JV 246 -	950	52,1	204	3,0	6,0	7,3	●	T4	3,0	6,0	7,3	0 660	178	5,7	8,4
0 JV 246 -	1100	60,3	217	3,0	6,0	7,3	●	T4	3,0	6,0	7,3	2 780	197	5,7	8,4
1 JV 246 -	1161	65,0	227	3,0	6,0	7,3	●	T4	3,0	6,0	7,3	1 801	199	5,7	8,4
JV 276 -	1150	63,1	277	4,0	7,6	7,4	●	-	4,0	7,6	7,4	800	249	7,2	8,1
JV 276 -	1300	71,3	285	4,0	7,6	7,4	●	-	4,0	7,6	7,4	900	263	7,2	8,1
JV 276 -	1399	75,0	297	4,0	7,6	7,4	●	-	4,0	7,6	7,4	979	280	7,2	8,1
JV 276 -	1400	77,0	316	6,0	11,8	8,8	●	T3	6,0	11,8	8,8	980	295	11,8	9,6
JV 276 -	1750	96,0	356	6,0	11,8	8,8	●	T3	6,0	11,8	8,8	1200	305	11,8	9,6
JV 276 -	2050	112,4	391	6,0	11,8	8,8	●	T3	6,0	11,8	8,8	1400	316	11,8	9,6
JV 316 -	2200	120,6	500	9,5	18,0	8,3	●	-	9,5	18,0	8,3	1530	455	17,5	8,7
JV 316 -	2720	149,1	555	9,5	18,0	8,3	●	-	9,5	18,0	8,3	1900	485	17,5	8,7
JV 158 -	410	12,7	85	1,0	2,4	4,3	●	-	1,0	2,4	4,3	285	72	2,4	4,7
JV 178 -	675	20,8	130	1,6	4,2	8,1	●	-	1,6	4,4	8,1	450	105	4,1	8,9
JV 208 -	855	26,4	150	2,5	5,5	5,3	●	-	2,5	5,5	5,3	570	126	5,4	6,1
0 JV 208 -	1050	32,4	167	2,5	5,5	5,3	●	-	2,5	5,5	5,3	0 700	137	5,4	6,1
5 JV 208 -	1250	38,6	187	2,5	5,5	5,3	●	-	2,5	5,5	5,3	0 860	150	5,4	6,1
7 JV 248 -	1541	47,5	256	3,6	7,6	6,4	●	-	3,6	7,6	6,4	9 1066	221	7,3	7,4
JV 248 -	1800	55,5	291	3,6	7,6	6,4	●	-	3,6	7,6	6,4	1200	240	7,3	7,4
JV 278 -	2100	64,8	366	6,0	15,0	6,4	●	-	6,0	15,0	6,4	1400	316	14,3	7,3
JV 278 -	2625	81,0	426	6,0	15,0	6,4	●	-	6,0	15,0	6,4	1750	356	14,3	7,3
JV 318 -	3300	101,6	575	6,8	14,5	6,3	●	-	6,8	14,5	6,3	2200	500	14,0	6,9

### Unwuchtmotoren JV

Abmessungen 6- und 8-pol

### Unbalance motors JV

Dimensions 6- and 8-pole

### Moteur à balourds JV

Dimensions 6- et 8-pôles

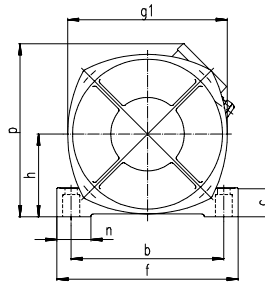
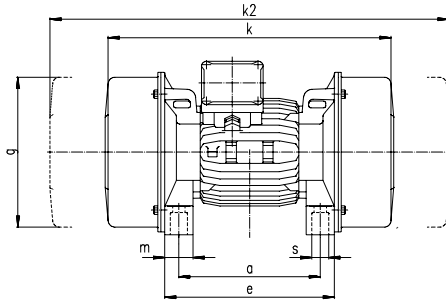

	50 Hz	60 Hz	a	b	c	e	f	øg	g <sub>1</sub>	h	k	k <sub>2</sub>	m	n	p	4 x øs
JV 106 -	50	35	146	180	38	178	210	185	202	105	322	430	32	35	235	11,5
JV 106 -	100	70									392	585				
JV 136 -	180	125	125	210	50	180	248	212	228	118	444	680	50	63	265	17,5
JV 156 -	250	175	250	270	51	300	320	265	282	146	470	610	50	60	306	22
JV 156 -	330	230									550	725				
JV 176 -	450	310	280	290	51	335	345	265	282	146	635	865	55	60	325	26
JV 176 -	550	380									635	935				
JV 206 -	570	400	315	320	58	375	380	325	341	175	635	855	60	70	355	26
JV 206 -	700	490									635	855				
JV 206 -	850	570									675	935				
JV 246 -	950	660	335	380	63	405	450	325	341	175	747	1020	70	85	400	33
JV 246 -	1100	780									837	1180				
JV 246 -	1161	801									837	1180				
JV 276 -	1150	800	385	400	67	455	470	375	404	208	764	1030	70	78	440	33
JV 276 -	1300	900									864	1180				
JV 276 -	1399	979									864	1180				
JV 276 -	1400	980									864	1240				
JV 276 -	1750	1200									864	1240				
JV 276 -	2050	1400									924	1360				
JV 316 -	2200	1530	135	400	80	405	480	420	425	218	936	1370	—	80	451	6 x 33
JV 316 -	2720	1905									1000	1550				
JV 158 -	410	285	250	270	51	300	320	265	282	146	550	765	50	60	310	22
JV 178 -	675	450	280	290	51	335	345	265	282	146	715	1080	55	60	325	26
JV 208 -	855	570	315	320	58	375	380	325	341	175	765	1100	60	70	355	26
JV 208 -	1050	700									765	1100				
JV 208 -	1250	860									875	1250				
JV 248 -	1540	1065	335	380	63	405	450	325	341	175	974	1390	70	85	400	33
JV 248 -	1800	1200									1027	1560				
JV 278 -	2100	1400	385	400	67	455	470	375	404	208	1014	1540	70	78	440	33
JV 278 -	2625	1750									1014	1540				
JV 318 -	3300	2200	135	400	80	405	480	420	425	218	1080	1660	—	80	451	6 x 33

## Doppelflanschmotoren Vi



In vertikaler Lage montiert, erzeugen die Vi Motoren horizontale Kreisschwingungen. Die Befestigung erfolgt über bauseitige Flansche im Zentrum der zumeist runden Schwingmaschinen.

### Schwingweite nach Bedarf

Durch die kundenseitige Fliehgewichtsbestückung, wird die hohe bauliche und technische Flexibilität gewährleistet.

### Betriebssicher

Ausgereifte Technik aus 70 Jahren Erfahrung und konsequenter Weiterentwicklung gewährleisten die Betriebssicherheit, die Sie erwarten.

### Anschlussbereit und montagefreundlich

JVM Doppelflanschmotoren werden anschlussfertig geliefert. Platzsparende Geometrie und Transportösen sorgen für hohe Montagefreundlichkeit. Unsere Motoren sind bereits in der Standardversion mit einer Nachschmiermöglichkeit ausgerüstet.

### Dimensionierung

Großzügig dimensionierte Qualitätskomponenten und optimierte elektrische Leistung garantieren hohe Standzeiten und den schnellen Hochlauf der Motoren - so schonen Sie Ihre Schwingkonstruktion.

### Qualität

Jeder JVM Motor durchläuft eine strenge mechanische und elektrische Qualitätskontrolle, wobei sämtliche Windungen geprüft werden. Natürlich wurden alle Motoren für den S1-Dauerbetrieb dimensioniert - auch bei 100% Fliehkrafteinstellung.

Für weitere Informationen sprechen Sie uns bitte an - wir beraten Sie gerne.

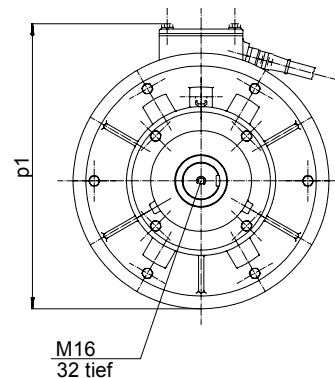
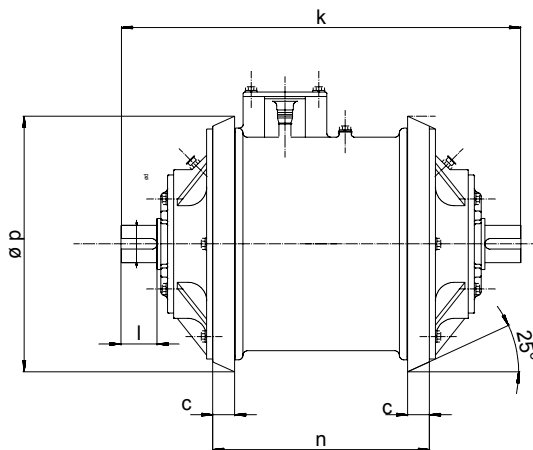
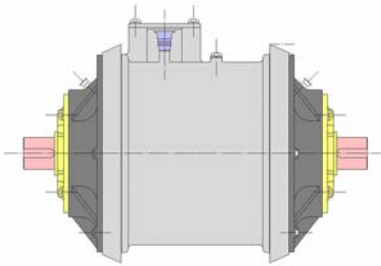

## Double flange motors Vi

Mounted in a vertical position, the Vi motors generate horizontal circular oscillations. They are fastened at the centre of the generally round vibration machines by customer-supplied flanges.

### Oscillation amplitudes as required

Centrifugal weights fit by the customer ensure flexibility in machine construction and operation.

### Operational reliability

Proven engineering and experience, from over 70 years of manufacturing vibratory motors, and innovative developments guarantee the operational reliability you can trust.

### Ready for connection and easy to install

JVM double flange motors are supplied ready for connection. Their space-saving geometry and transport eyes make them very easy to install. Our motors are equipped with a re-lubrication feature right from the standard versions.

### Dimensioning

Heavy duty, quality components and optimised electrical performance guarantee long service lives and fast motor run-up times – this way you conserve your vibration equipment.

### Quality

Every JVM motor undergoes stringent mechanical and electrical quality inspections, during which all windings are tested. All motors have naturally been dimensioned for S1 continuous operation – even when the centrifugal force is set to 100%.

Please contact us for further information – we will be happy to advise you.

## Moteur à doubles brides Vi

Montés à la verticale, les moteurs Vi génèrent des vibrations circulaires horizontales. La fixation est assurée au moyen de brides côté construction, au milieu des machines vibrantes qui sont la plupart du temps circulaires.

### Amplitude de vibration selon les besoins

La flexibilité technique est garantie en raison de la mise en place des balourds centrifuges par le client.

### Sécurité de service

Une technique évoluée depuis 70 ans d'expérience et des développements continus conséquents garantissent la sécurité de service qui vous est due.

### Prêt au raccordement et facile à monter

A la livraison, les moteurs à doubles brides doubles JVM sont prêts au branchement. Une géométrie qui économise de la place et des anneaux de transport assurent une grande facilité lors du montage. Nos moteurs sont équipés d'un dispositif de lubrification complémentaire, déjà monté dans la version standard.

### Dimensionnement

Des composants de qualité largement dimensionnés et une puissance électrique optimisée garantissent des durées de vie élevées et une accélération rapide à plein régime des moteurs – ce qui vous permet de ménager votre châssis vibrant.

### Qualité

Chaque moteur JVM est soumis à un contrôle de qualité très rigoureux, sur le plan électrique et mécanique, pendant lequel tous les bobinages sont vérifiés. Naturellement, tous les moteurs ont été dimensionnés pour le mode permanent S1 – même lors d'un réglage de force centrifuge de 100%. Veuillez nous contacter au cas où vous souhaiteriez de plus amples informations. Nous vous conseillerons avec plaisir.

400 V 50 Hz	Drehzahl bei Speed Vitesse	Arbeitsmoment Torque Couple	Leistungsaufnahme Power input Puissance entree	Nennstrom Rated current Courant nominal	Gewicht Weight Poids	Optional ATEX II 3 DG EEx e II	Abmessungen mm Dimensions Dimensions							
							Typ	min-1	kgcm	kW	A	kg	a	c
Vi 100 b/2	3000	30	1,3	2,2	57	T3	258	37	45	428	37+51	242	215	25
Vi 270 b/2	3000	50	3,9	6,5	142	T3	304	37	50	555	48+70	342	380	25
Vi 100 b/4	1500	105	1,1	2,1	57	T4	258	37	45	428	37+51	242	215	25
Vi 270 b/4	1500	205	3,2	5,9	142	T4	304	37	50	555	48+70	342	380	25
Vi 270 b/6	1000	500	2,8	5,3	145	T4	304	37	50	555	48+70	342	380	25

## Richterregler JR

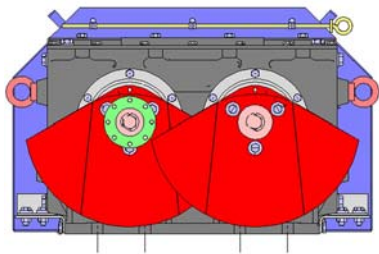

Über ein Zahnradgetriebe werden zwei Wellen mit Fliehwichten gegenläufig betrieben und erzeugen so lineare Schwingungen. Der Antrieb erfolgt zumeist über eine Gelenkwelle mit einem stationären Standardmotor.

### Heavy Duty

JVM Richterregler werden überwiegend für große und schwere Schwingmaschinen eingesetzt. Die lange Lebensdauer und der problemlose weltweite Betrieb im härtesten Industrieinsatz bestätigt unser technisches Konzept.

### Langlebig

Anstelle von spannungsreichen Schweißkonstruktionen werden die JR-Getriebegehäuse ausschließlich aus hochwertigem Sphäroguß gefertigt. Für die Lagerung werden nur erprobte, großzügig dimensionierte Qualitäts-Zylinderrollenlager verbaut. Auch die Fliehwichte werden durch besonders stabile Hauben geschützt.

### Maschinenschonend

Durch die mechanische Zwangssynchronisation entfallen die kritischen und stark belastenden Synchronisationsphasen beim An- und Auslauf. Die Grundkonstruktion der Maschine wird deutlich geschont.

### Wartungsfreundlich

Zahnräder und Lagerstellen werden zuverlässig über die konstante Öлтаuchschmierung versorgt. JVM Richterregler können in jeder Lage betrieben werden und sind in Verbindung mit dem entsprechenden Öl in Umgebungstemperaturen von -40 ... +80°C einsetzbar.

### Variable Parameter

Über die einfache und sichere Fliehwichteinstellung lässt sich die Schwingweite im Stillstand den jeweiligen Erfordernissen anpassen. Zusätzlich kann auch die Schwingfrequenz über einen Frequenzrichter angepasst werden.

### "Silent" Ausführung

Neben den bereits geräuscharmen Standardversionen sind für schallsensible Einsätze auch die besonders geräuschreduzierten JRS Ausführungen lieferbar.

### Antrieb

Als Antriebsmotor wird ein handelsüblicher Hydraulik- oder Drehstrommotor verwendet. Bitte beachten Sie, dass die höchstzulässige Drehzahl des Richterreglers nicht überschritten wird und das Anzugsmoment des Motors das 2,5-fache des Nenndrehmomentes beträgt.

### Tipp

Bei sehr breiten oder schweren Maschinen können mit einem Antriebsmotor auch mehrere Richterregler nebeneinander betrieben werden. Das Antriebsmoment wird hierbei über Kupplungselemente von einem zum anderen Erreger übertragen.

## Exciters JR

Two shafts with centrifugal weights are operated in opposite directions via a toothed gear, this action creates linear vibrations. The drive power is generally transmitted via a cardan shaft with a standard, stationary motor.

### Heavy duty

JVM exciters are primarily used for large and heavy vibration machines. Their long service lives and problem-free operation throughout the world – even under the most difficult industrial conditions - testifies to the JVM technical design.

### Long services lives

Instead of high-tension, welded designs, JR gearbox housings are manufactured exclusively from high quality nodular cast iron. The bearing arrangements consist of heavy duty, high quality cylinder roller bearings. The centrifugal weights are also protected by particularly sturdy hoods.

### Machine conservation

Forced mechanical synchronisation dispenses with the critical synchronisation phases and the associated high loadings during starting and stopping. The base machine construction is conservatively designed.

### Easy maintenance

An oil splash system supplies the gears and bearings with a constant supply of lubrication. JVM exciters can be operated in any position and are reliable in ambient temperatures of -40 ... +80°C when the appropriate oil is used.

### Variable parameters

With the machine off, the oscillation amplitude can be reliably set to the particular requirements by simply adjusting the centrifugal weights. The oscillation frequency can additionally be adjusted via a frequency converter.

### "Silent" execution

In addition to the already low-noise standard series, we also offer the special **JRS** execution for noise-sensitive applications.

### Drive

A standard hydraulic or 3-phase motor is used as the drive motor. Please note that the highest admissible speed of the exciter may not be exceeded and that the motor's starting torque must be 2.5-times that of the nominal torque.

### Tip

Where extremely wide or heavy machines are concerned, several exciters can be operated in series with one drive motor. The starting torque is thereby transmitted from one exciter to the next by coupling shafts.

## Excitatrices JR

Deux arbres munis de balourds centrifuges sont mis en rotation en sens inverse au moyen d'un engrenage à roue dentée et génèrent ainsi des vibrations linéaires. La plupart du temps, la transmission a lieu à l'aide d'un cardan articulé avec un moteur standard fixe.

### Grand rendement

Les excitatrices JVM sont utilisés surtout pour les machines vibrante de grande capacité et lourdes. Leur longue durée de vie et leur fonctionnement sans problème, éprouvé dans le monde entier, lors de conditions très sévères dans le domaine industriel, confirment notre concept technique.

### Longue durée de vie

Les carters des engrenages JR sont fabriqués exclusivement à partir de fontes sphérolithiques de haute qualité au lieu de constructions soudées soumises fréquemment à des contraintes. En ce qui concerne les paliers, on utilise uniquement des paliers à roulements cylindriques de haute qualité et largement dimensionnés. Les balourds centrifuges sont également protégés par des capots particulièrement robustes.

### En faveur de la machine

Grâce à la synchronisation mécanique forcée, les phases de synchronisation critiques et occasionnant d'importantes sollicitations au démarrage et à l'arrêt sont supprimées. Cela permet de préserver considérablement la construction de base de la machine.

### Maintenance simplifiée

Les roues dentées et les roulements sont constamment alimentés en huile, et avec fiabilité, via la lubrification par barbotage. Les excitatrices JVM peuvent être mis en service dans différentes position et elles sont utilisables à des températures ambiantes comprises entre -40 et +80°C, en association avec l'huile correspondante.

### Paramètres variables

Le réglage simple et sûr des balourds centrifuges permet d'adapter l'amplitude de vibration aux besoins respectifs pendant que le système est immobilisé. En outre, la fréquence de vibration peut aussi être adaptée au moyen d'un variateur de fréquence.

### Exécution "Silencieux"

A côté des séries standards qui sont déjà peu bruyantes, nous offrons aussi des exécutions spécialement silencieuses **JRS** pour les mises acoustiques sensibles.

### Entraînement

Un moteur hydraulique ou à courant alternatif triphasé est utilisé comme moteur d'entraînement. Veuillez noter qu'il ne faut pas dépasser la vitesse de rotation maximale admissible de l'excitatrice et que le couple de serrage du moteur atteint 2,5 fois le couple nominal.

### Astuce

Dans le cas de machines très larges ou lourdes, il est également possible de faire fonctionner plusieurs excitatrices les unes à côté des autres avec un moteur d'entraînement. Le couple d'entraînement est alors transmis d'une excitatrice vers l'autre via des éléments de couplage

**Richterreger JR**  
Antriebswahl

**Exciters JR**  
Selection of drive

**Excitatrices JR**  
Choix de l'excitatrice

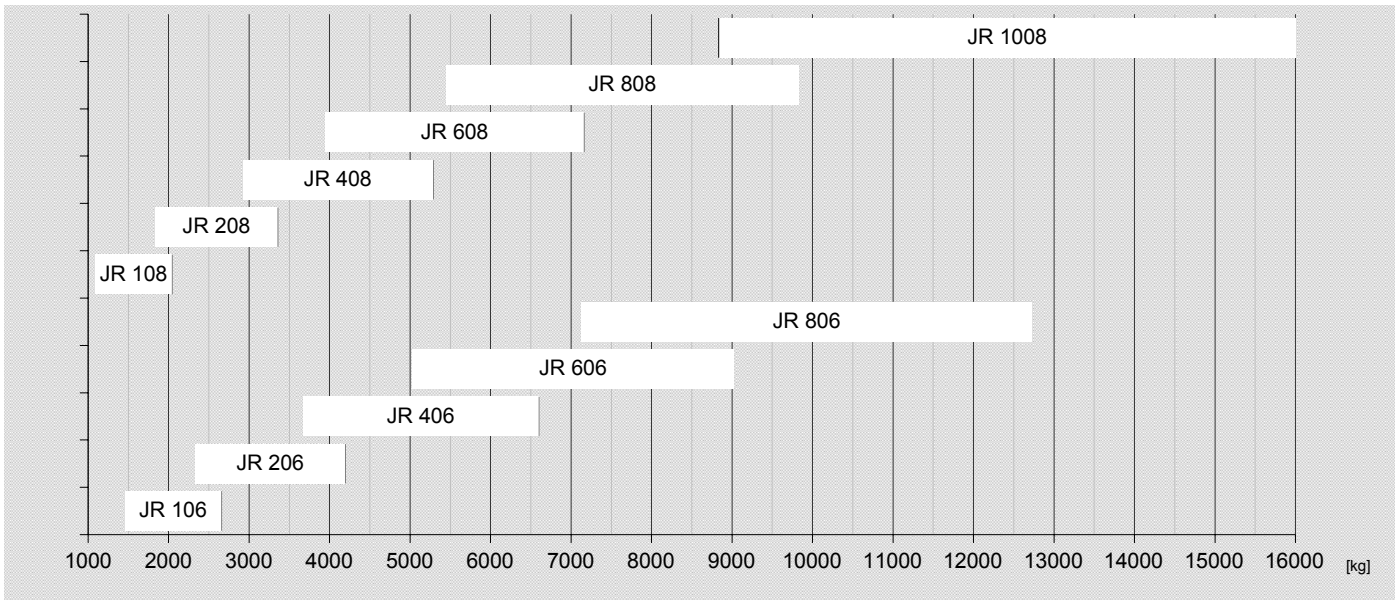

Konstruktionsgewicht bei Einsatz eines Richterregers - Construction weight when using one exciter - Poids du châssis vibrant lors de l'utilisation d'une excitatrice

**Technische Daten**

**Tecnical Data**

**Données techniques**

JR	Baugröße Size Grandeur	Drehzahl max Speed max Vitesse max. min-1	Arbeitsmoment Torque Couple		Fliehkraft Centrifugal force Force centrifuge		Gewicht Weight Poids kg	Leistungsaufnahme Power input Puissance entrée kW*
			kgcm	kgcm	kN	kN		
JR	106	1000	800	- 1800	44	- 99	340	7,5
JR	108	830	1700	- 2700	60	- 99	410	7,5
JR	206	1000	1100	- 2800	60	- 155	470	11
JR	208	830	2600	- 4300	100	- 155	550	11
JR	406	1000	1600	- 4400	90	- 240	730	15
JR	408	830	3900	- 6700	145	- 240	800	15
JR	606	1000	2700	- 6000	150	- 330	970	18,5
JR	608	830	5700	- 9100	215	- 330	1110	18,5
JR	806	1000	3000	- 8400	165	- 460	1270	30
JR	808	830	7000	- 12400	265	- 460	1440	30
JR	1008	750	10400	- 20400	320	- 630	2500	45

\* Circa Angabe bei mittlerem Einsatz - Approximate specification at medium deployment - Indication approximative lors d'une utilisation moyenne

**Richterreger JR**  
Abmessungen in mm

**Exciters JR**  
Dimensions in mm

**Excitatrices JR**  
Dimensiones en mm

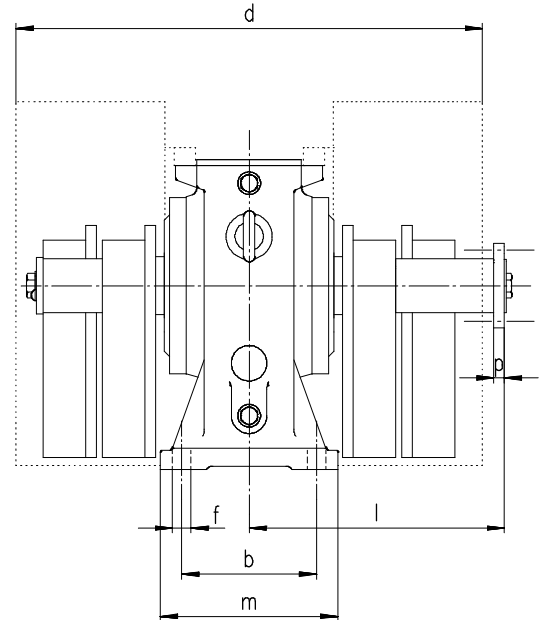
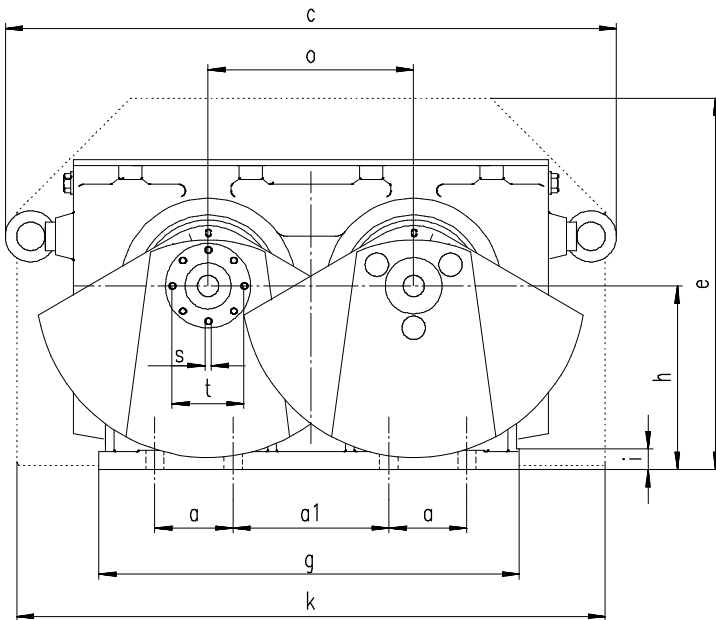

Typ	a	a <sub>1</sub>	b	c	d	e	ø	g	h	i	k	l	m	o	p	ø <sub>s</sub>	t
JR 106 108	110	190	165	810	580	475	22	555	235	24	770	283	210	260	15	6 x 8,5	84,0
JR 206 208	110	220	190	860	660	525	26	590	260	27	830	325	250	290	15	8 x 8,5	101,5
JR 406 408	110	330	220	940	700	610	26	685	295	27	940	340	280	330	15	8 x 10,5	130,0
JR 606 608	120	360	300	1060	830	650	33	740	320	32	1000	410	370	360	15	8 x 12,5	155,5
JR 806 808	120	360	300	1105	950	665	33	770	335	32	1030	475	370	380	15	8 x 16,5	196,0
JR 1008	160	280	410	1300	1080	850	39	910	475	45	1195	540	500	440	20	12 x 16,5	196,0

JR

Typenschlüssel

Type code

Codification

JR	20	6		
		Polzahl	No. of Poles	Nombre de pôles
		Baugrösse	Size	Dimension de fabrication
		S = Geräuschreduzierte Ausführung	S = Noise reduced execution	S = Exécution silencieuse
		Gerätetyp	Type	Type d'appareil

## Kreiserregerzellen WE



Kreiserregerzellen werden über ein Distanzrohr gekoppelt und erzeugen kreisförmige Schwingungen. Der Antrieb erfolgt über einen stationären Norm-Motor. Bei dem Einsatz von zwei gegenläufigen Paaren werden lineare Schwingungen erzeugt.

### Bewährte Öлтаuchschmierung

Diese Schmierungsart gewährleistet hohe Standzeiten und wirtschaftlichen Betrieb auch bei hohen Umgebungstemperaturen und härtesten Einsätzen.

### Leichte Montage

Durch die flanschartige Befestigung an der Schwingmaschine, lassen sich Erregerzellen innerhalb kürzester Zeit, auch vor Ort, montieren oder demontieren.

### Robuste Bauart

Das hochwertige, spannungsarme Gußgehäuse in Verbindung mit großzügig dimensionierten Qualitätslagern garantiert hohe Standzeiten.

### Eckdaten

Die in der Tabelle angegebenen Daten gelten immer für den Einsatz einer Einheit, die aus zwei Zellen besteht.

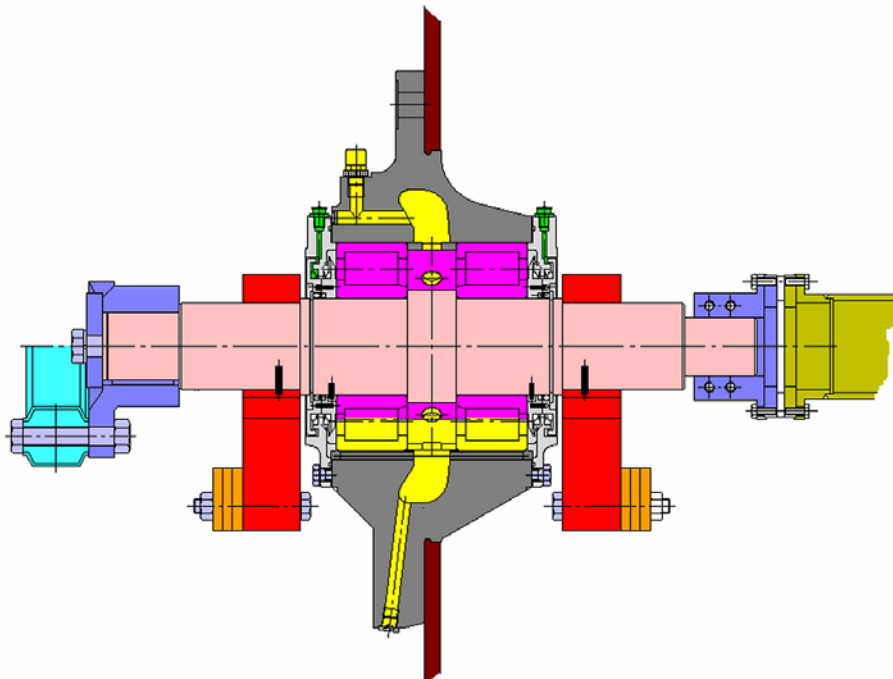

## Circular exciter cells WE

Circular exciter cells are coupled by a spacer tube and generate circular oscillations. A standard, stationary motor serves as the drive unit. Linear oscillations are generated by deploying two pairs running in opposite directions.

### Tried-and-tested oil splash lubrication

This type of lubrication ensures long service lives and economic operation, even at high ambient temperatures and under the most difficult conditions.

### Easy installation

Because the exciter is installed on a machine via flange fastenings it can be easily installed or dismantled on the spot.

### Robust construction

The high quality, low-tension cast housing together with heavy duty, quality bearings guarantee long service lives.

### Main data

The data stated in the table always applies to the use of one unit consisting of two cells.

## Cellules d'excitation circulaire WE

Les cellules d'excitation circulaire sont accouplées au moyen d'un tube entretoise et génèrent des vibrations circulaires. L'entraînement est réalisé à l'aide d'un moteur standard fixe. L'utilisation de deux cellules tournant en sens inverse permet de générer des vibrations linéaires.

### Lubrification par bain d'huile testée et éprouvée

Ce mode de lubrification garantit de longues durées de vie et un fonctionnement rentable, même lors de températures ambiantes élevées et de conditions d'utilisation les plus sévères.

### Montage facile

Grâce à la fixation en forme de bride sur le châssis vibrant, il est possible de monter ou de démonter les cellules d'excitation en un temps record, même sur site.

### Construction robuste

Le carter en fonte de haute qualité et pratiquement sans contraintes, associé à des roulements de qualité et largement dimensionnés, garantit de grandes longévités.

### Données principales

Les données indiquées dans le tableau sont toujours valable pour la mise en service d'une unité se composant de deux cellules.

Angaben für eine Einheit = zwei Zellen Data for one unit = two cells	Drehzahl bei Speed Vitesse	Arbeitsmoment Torque Couple	Fliehkraft Centrifugal force Force centrifuge	Gewicht o. Welle Weight excl. shaft Poids	Angaben für eine Einheit = zwei Zellen Data for one unit = two cells	Drehzahl bei Speed Vitesse	Arbeitsmoment Torque Couple	Fliehkraft Centrifugal force Force centrifuge	Gewicht o. Welle Weight excl. shaft Poids
Typ	min-1	kgcm	kN	kg	Typ	min-1	kgcm	kN	kg
<b>WE 2301-1500</b>	1.500	1.920	237	580	<b>WE 1500-750</b>	750	7.320	226	460
<b>WE 1000-1500</b>	1.450	806	93	360	<b>WE 2301-750</b>	750	13.000	401	620
<b>WE 1500-1500</b>	1.450	1.340	154	440	<b>WE 3000-700</b>	700	15.000	403	900
<b>WE 1000-1300</b>	1.300	948	88	360	<b>WE 1000-650</b>	650	4.900	114	360
<b>WE 1500-1300</b>	1.300	1.700	158	460	<b>WE 1500-650</b>	650	7.600	176	500
<b>WE 3000-1300</b>	1.300	3.400	315	700	<b>WE 2301-650</b>	650	11.880	275	608
<b>WE 1500-1200</b>	1.160	2.220	164	460	<b>WE 2301-650v</b>	650	13.672	317	660
<b>WE 2301-1200</b>	1.200	3.200	253	600	<b>WE 3000-650</b>	650	16.400	380	980
<b>WE 1000-1000</b>	960	2.100	106	360	<b>WE 2301-610</b>	610	15.000	306	660
<b>WE 1000-1000v</b>	960	2.206	111	360	<b>WE 3000-610</b>	610	18.500	377	1.000
<b>WE 1500-1000</b>	960	3.120	158	460	<b>WE 1000-500</b>	500	8.400	115	460
<b>WE 2301-1000</b>	980	5.000	263	600	<b>WE 1500-500</b>	500	13.600	186	500

## Wellenantriebe JW



Mit dem traditionellen Antrieb für Schwingensiebe und Ausschlagroste werden Kreisschwingungen erzeugt. Die Kräfteinleitung erfolgt durch einen externen Standardmotor.

### Variable Schwingweite

Über die Fliehkgewichtseinstellung lässt sich bei sämtlichen JVM Wellenantrieben die Schwingweite im Stillstand einstellen.

### Betriebssicher

Ausgereifte Technik aus 70 Jahren Erfahrung und konsequenter Weiterentwicklung gewährleisten die Betriebssicherheit, die Sie erwarten.

### Montage- und wartungsfreundlich

Die passgenauen JVM Wellenantriebe werden anschlussfertig inklusive sämtlichen erforderlichen Bauteilen und stabilen Schutzhauben geliefert.

### Dimensionierung

Großzügig dimensionierte Lager und ausgewählte Qualitätskomponenten garantieren hohe Standzeiten. Jeder JVM Antrieb durchläuft eine strenge Qualitätskontrolle.

### Optionen

Selbstverständlich bieten wir Ihnen auch gern die entsprechenden Gelenkwellen, Flansche, Spannsätze und Drehstrommotoren an.

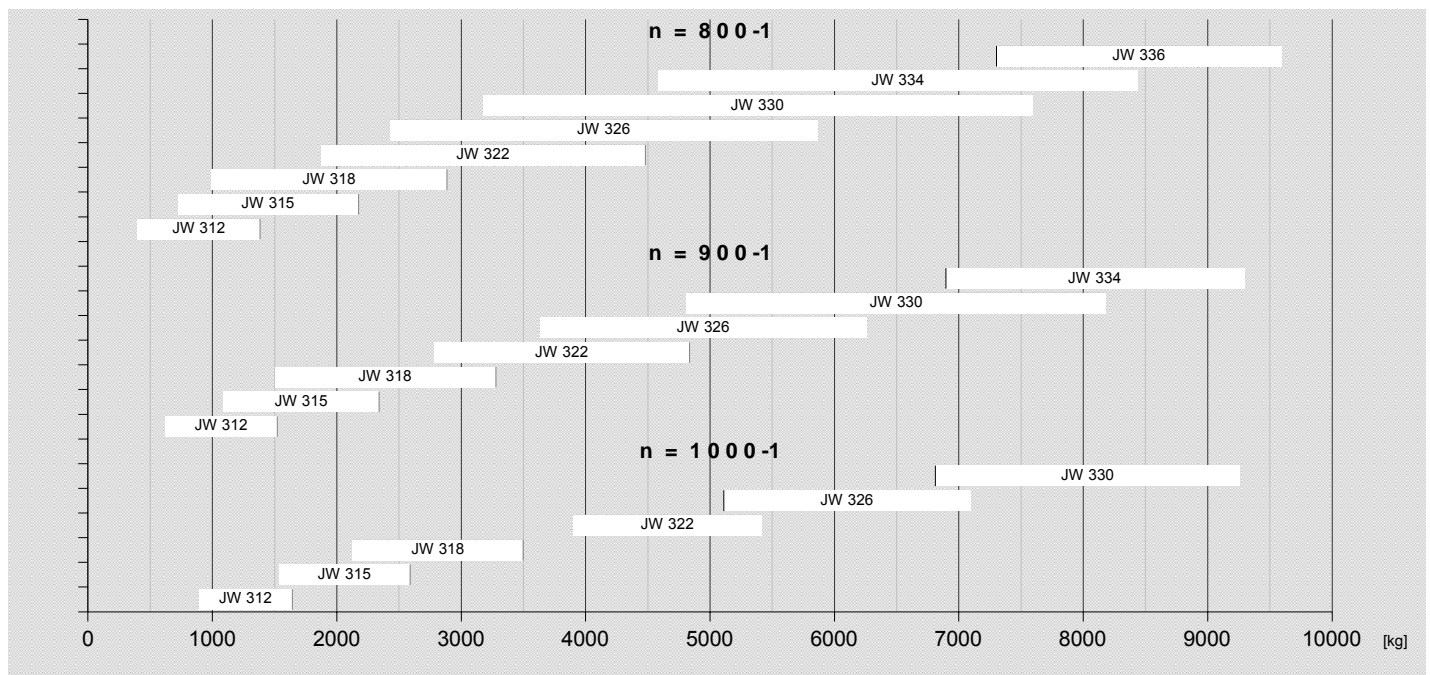

## Shaft drives JW

Shaft drives are the traditional circular vibration drive used on vibrating screens and shake outs. The power is transmitted by a standard, external motor.

### Variable oscillation amplitudes

With the machine off, the oscillation amplitude for all JVM shaft drives can be set by adjusting the centrifugal weights.

### Operational reliability

Proven engineering and experience, from over 70 years of manufacturing vibratory motors, and innovative developments guarantee the operational reliability you can trust.

### Easy installation and maintenance

The precisely-fitted JVM shaft drives are supplied ready for connection including all the required components and sturdy safety hoods.

### Dimensioning

Heavy duty bearings and quality components selected specifically for this purpose guarantee that our drives have a long service life. Every JVM drive unit undergoes stringent quality controls.

### Options

We can also supply you with the appropriate cardan shafts, flanges, clamping sets and 3-phase motors.

## Vibrateur à arbre balourdé JW

Les vibrations circulaires sont générées par des vibrateurs traditionnels à arbres balourdés pour les cribles vibrants et les grilles de décochage. La transmission de puissance est assurée par un moteur externe standard.

### Amplitude de vibration réglable

L'amplitude de vibration peut être ajustée à l'arrêt dans tous les vibrateurs à arbre balourdé JVM, par le réglage des balourds centrifuges.

### Sécurité de service

Une technique éprouvée par 70 années d'expérience et de développements continus et conséquents garantissent la sécurité de service qui vous est due.

### Facilité pour le montage et la maintenance

A la livraison, les vibrateurs à arbre balourdé JVM sont prêts au raccordement et sont équipés de tous les composants nécessaires et sont protégés par des capots de protection robustes.

### Dimensionnement

Des roulements largement dimensionnés et des composants de première qualité garantissent des durées de vie élevées. Chaque vibrateur JVM est soumis à un contrôle qualité très rigoureux.

### Options

Nous vous proposons également les composants correspondants suivants : cardans articulés, brides de raccordement, systèmes de fixation et moteurs à courant alternatif triphasé.

Typ	Arbeitsmoment Torque Couple			Lichte Weite Width		Gewicht Weight Poids			max. Konstr.- gewicht Max kg
	n = 1000-1 kgcm	n = 900-1 kgcm	n = 800-1 kgcm	Min mm	Max mm	Min kg	Max kg		
<b>JW 312</b>	1100	1370	1730	800	- 1200	190	- 220	1350	
<b>JW 315</b>	1710	2080	2680	800	- 1600	260	- 340	2100	
<b>JW 318</b>	2320	2920	3580	1000	- 2200	370	- 520	2850	
<b>JW 322</b>	3590	4320	5550	1000	- 2200	565	- 745	4400	
<b>JW 326</b>	4730	5640	7320	1200	- 2500	790	- 1080	5800	
<b>JW 330</b>	6270	7500	9660	1600	- 2500	1190	- 1440	7650	
<b>JW 334</b>	-	8700	11020	1800	- 3000	1580	- 1940	8700	
<b>JW 336</b>	-	-	12500	1800	- 3000	1770	- 2190	9900	

## Thyristorsteuerungen

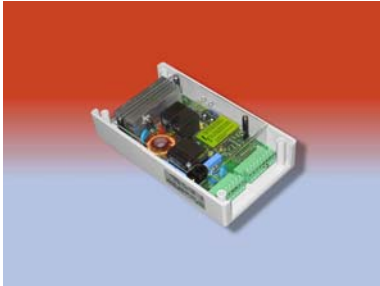

Für den Betrieb von elektromagnetischen Antrieben ist der Einsatz einer Thyristorsteuerung erforderlich. Mit den EMV-gerechten Steuerungen von JVM können elektromagnetische Antriebe stufenlos und wartungsfrei während des Betriebes geregelt werden

### Flexibel Regeln

Die Sollwertvorgabe kann bei allen JVM Steuerungen wahlweise über Potentiometer oder die Sollwertsignale 0-10 V, 0-20 mA oder 4-20 mA erfolgen.

### Konstant Fördern

Selbst Netzspannungsschwankungen von  $\pm 10\%$  werden kompensiert - der Förderstrom bleibt so konstant.

### Sinnvoll Erweitern

Die breite Auswahl an Zusatzbausteinen, wie zum Beispiel Grob-/Feinsteuerungen, Anzeigergeräte oder Hand-/Automatik-Schaltungen, ermöglicht die für die jeweilige Aufgabenstellung angepasste Lösung.

### Einbau oder Gehäuse

Unsere Thyristorsteuerungen sind sowohl als Einbausatz in Schutzart IP00/IP21 oder als Gehäuseausführung in IP54 komplett verdrahtet mit Schalter, Kontrollleuchte und Potentiometer lieferbar.



## Serie TK

Für den Betrieb von Dosierantrieben JD

### Eckdaten

Netzspannung.....	115 / 230 V
Netzfrequenz.....	50 / 60 Hz
Ausgangsfrequenz.....	50 / 60 Hz
Ausgangsstrom max.....	5,0 A



## Serie JT

Für den Betrieb von Magnetschwingern MS

### Perfekt Überwachen

Ergänzend zur Sollwertsteuerung kann mit dem optionalen Schwingungssensor JSEN die tatsächliche Schwingweite der Maschine ständig ermittelt und auf den Sollwert angepaßt werden. Belastungsänderungen werden so erfasst und automatisch ausgeregelt.

### Sicher Betreiben

Auch bei Istwert-Ausfall wird der Antrieb gegen den gefährlichen Anschlagbetrieb geschützt. Ein Analogausgang für Prozeßanzeigen und ein Relaiskontakt zur Betriebsmeldung für die externe Prozeßkontrolle sind hier ebenso integriert wie ein Diagnosestecker und die Leuchtanzeige für Spannung und Reglerfreigabe.

### Daten

Netzspannung.....	200 - 500V
Netzfrequenz.....	50 / 60Hz
Ausgangsfrequenz.....	25 / 30 / 50 / 60 Hz
Ausgangsstrom max.....	14 / 26 / 45 / 70 A

## Thyristor control units

A thyristor control unit must be used to operate electro-magnetic drives. The EMV-compatible control units from JVM allow electro-magnetic drives to be regulated infinitely and without maintenance during operation

### Flexible regulation

Output value can be set for all JVM controllers either via potentiometers or via analog signals 0-10V, 0-20 mA or 4-20 mA.

### Constant conveying

Accurate feed rates are maintained because the controller constantly monitors and automatically compensates for voltage fluctuations of  $\pm 10\%$ .

### Useful extensions

The wide choice of additional components, such as coarse/fine controllers, display devices or manual/automatic switching, enables the right solution to be found for every application.

### Internal or external fitting

Our thyristor control units are available both as build-in kits in protection system IP00/IP21 or in housing versions in IP54 completely wired with switches, monitor lamps and potentiometers.

## Series TK

For operating dosing drives JD

### Main data

Mains voltage.....	115 / 230 V
Mains frequency .....	50 / 60 Hz
Output frequency .....	50 / 60 Hz
Output amperage max. ....	5,0 A

## Series JT

For operating magnetic oscillators MS

### Perfect monitoring

As a supplement to target value control, the optional JSEN oscillation sensor allows the machine's actual oscillation amplitude to be constantly determined and adapted to the target value. Changes in loadings are thus recorded and automatically compensated.

### Safe operation

The drive unit is also protected against hazardous knocking operation in case of actual value failure. An analogue output for process displays and a relay contact for operating messages for external process control are integrated here in the same way as a diagnostics plug and illuminated display for voltage and controller release.

### Data

Mains voltage.....	200...500V
Mains frequency .....	50 / 60Hz
Output frequency .....	25 / 30 / 50 / 60 Hz
Output amperage max. ....	14 / 26 / 45 / 70 A

## Contrôleurs à thyristor

L'utilisation d'un contrôleur à thyristor est nécessaire pour le fonctionnement des vibreurs électromagnétiques. Avec les contrôleurs JVM, conformes à la norme quant à la compatibilité électromagnétique, les vibreurs électromagnétiques peuvent être régulés progressivement et sans maintenance pendant l'utilisation

### Régulation souple

Il est possible de spécifier des valeurs de consigne pour toutes les contrôleurs JVM, au choix au moyen de potentiomètres, ou par les signaux de valeurs de consigne 0-10 V, 0-20 mA ou 4-20 mA.

### Transport constant

Même les variations de la tension du réseau de  $\pm 10\%$  sont compensées - ainsi, le flux du produit convoyé reste constant.

### Extension judicieuse

Le choix étendu en modules supplémentaires - comme, par exemple, les modules de commande gros et fin, les afficheurs ou les circuits de commutation pour le mode manuel/automatique - permettent de mettre au point la solution adaptée à chaque problème.

### Intégration en armoire ou montage en coffret

Nos contrôleurs à thyristor sont complètement câblés et sont livrables avec commutateurs, témoins de contrôle et potentiomètres, aussi bien en module intégré dans la classe de protection IP00/IP21, qu'en modèle sous coffret dans la classe de protection IP54.

## Série TK

Pour le fonctionnement des vibreurs de dosage JD

### Données techniques

Tension de réseau .....	115 / 230 V
Fréquence de réseau .....	50 / 60Hz
Fréquence de sortie .....	50/ 60 Hz
Courant de sortie max. ....	5,0 A

## Série JT

Pour le fonctionnement des vibreurs électromagn.MS

### Parfaite surveillance

En complément à la commande des valeurs de consigne, le capteur de vibration optionnel JSEN permet en permanence d'évaluer l'amplitude des vibrations réelle de la machine et de l'adapter à la valeur de consigne. Ainsi, les modifications des sollicitations sont saisies et régulées automatiquement.

### Exploitation sûre

Le vibreur est protégé contre les chocs dangereux pendant le fonctionnement, même lors d'une absence de la valeur réelle. Une sortie analogique destinée aux affichages de processus et un contact à relais destiné au message de service pour le contrôle externe du processus sont intégrés ici, ainsi qu'un connecteur de diagnostic et l'affichage lumineux pour la tension et la libération du régulateur.

### Données techniques

Tension de réseau .....	200...500V
Fréquence de réseau .....	50 / 60Hz
Fréquence de sortie .....	25 / 30 / 50 / 60 Hz
Courant de sortie max. ....	14 / 26 / 45 / 70 A

**Anzugsmomente Befestigungsschrauben  
Recommend Torques for Mounting  
Couples de serrage recommandés**

	ø mm	Nm	DIN 931
M 6	6,4	10	10
M 8	9,5	25	13
M 10	11,5	49	17
M 12	13,5	86	19
M 16	17,5	210	24
M 20	22,0	410	30
M 24	26,0	710	36
M 30	33,0	1450	46

**Empfohlene Schwingweiten  
Recommend Strokes  
Amplitudes recommandées**

	Pol	min	-1	mm
50 Hz	2	3000	0,5	2,0
	4	1500	3,0	5,0
	6	1000	6,0	10,0
	8	750	11,0	18,0
60 Hz	2	3600	0,3	1,4
	4	1800	2,1	3,5
	6	1200	4,2	7,0
	8	900	7,7	12,6

**Information**

**Schwingungssteifigkeit**

Wesentlicher Faktor für die optimale und dauerhafte Funktion von Schwingmaschinen ist die ausreichende Steifigkeit der Konstruktion. Die entstehenden dynamischen Belastungen erfordern detaillierte Berechnung oder/und Erfahrung.

**Schwerpunkt**

Um eine gleichmäßige Schwing- und Kraftverteilung zu erhalten, sollte die Wirklinie der Antriebe durch den Maschinenschwerpunkt führen.

**Spannungsfreie Montage**

Aufgrund der hohen Maschinenbelastung sollte möglichst spannungsfrei montiert und geschweißt werden.

**Schlüssige Verbindungen**

Vibrationsantriebe bitte unbedingt mit dem angegebenen Anzugsmoment mit Schrauben der Güte 8.8 befestigen und ausreichend flexibles Kabel verwenden.

**Schwingendes Gewicht**

Da die Schwingweite und somit Kapazität der Maschinen abhängig vom Konstruktionsgewicht ist, sollte dieses bereits bei der Antriebswahl möglichst genau berücksichtigt werden.

**Schwingweite**

Unter der Schwingweite ist die doppelte Amplitude, also die Bewegung von Spitze zu Spitze in Schwingrichtung zu verstehen.

**ATEX Einteilung Gerätegruppe II  
ATEX Equipment Group II  
ATEX Classification Groupe II**

Sonstige durch Gas oder Staub explosionsgefährdete Bereiche  
Other areas endangered by explosive gas or dust  
Autres zones présentant des risques d'explosion dus à des gaz ou de la poussière

**Kategorie / Category / Catégorie**

Wahrscheinlichkeit der explosionsfähiger Atmosphäre  
Probability of explosive gas atmospheres  
Probabilité de l'existence d'une atmosphère explosive

**2**

Gelegentlich  
Sometimes  
occasionnelle

**3**

Selten, kurzzeitig  
Seldom, short-term  
rare, brève

Geforderte Sicherheit  
Required Safety  
Sécurité exigée

Hoch  
High  
haute

Normal  
Normal  
normal

**Ex-Atmosphäre (G-Gas / D-Staub)  
Ex-Atmosphere (G-Gas / D-Dust)  
Atmosphère Ex (G = gaz / D = poussière)**

**G**

**D**

**G**

**D**

**Zone / Zone**

**1**

**21**

**2**

**22**

Erforderliche Bescheinigung  
Required certification  
Certificat exigé

EG - Baumusterprüfung  
EG - Prototype Test  
Homologation de la CE pour les modèles types

Konformitätserklärung  
Declaration of Conformity  
Déclaration de Conformité CE

**Lieferbare JVM Antriebe  
Available JVM drives  
Entraînements JVM livrables**

JV 08 ... JV 27  
JV 07, JV 31  
JD  
MS 3 ... 10  
Vi

●	●	●	●
-	-	●	●
○	○	●	●
-	-	●	●
-	-	●	●

## Information

### Vibration rigidity

The main factor in the optimum functioning of vibration machines over the long term is that the construction is adequately rigid. The dynamic loadings which occur require careful calculation and/or sufficient experience.

### Centre of gravity

In order to obtain an even distribution of vibration force and power, the effective line of the drives should run through the machine's centre of gravity.

### Non-tension installation

Due to the high mechanical loadings, installation and welding should be as free of tension as possible.

### Secure connections

It is essential that vibration drives are fastened to the stated tightening torque with bolts of quality 8.8 and that the cables used are sufficiently flexible.

### Vibrating weight

As the oscillation amplitude, and thus the capacity of the machines, depends on the construction weight, this should be considered as precisely as possible when the selecting the drive.

### Oscillation amplitude

The oscillation amplitude is understood to be the doubled amplitude, thus the movement from peak to peak in the direction of oscillation.

## Informations

### Rigidité aux vibrations

Un facteur essentiel pour le fonctionnement optimal et durable des machines vibrantes est une rigidité suffisante du châssis vibrant. Les sollicitations dynamiques produites requièrent des calculs détaillés et/ou de l'expérience.

### Centre de gravité

Afin d'obtenir une distribution régulière des vibrations, la ligne d'action des systèmes d'excitation devra passer par le centre de gravité de la machine.

### Montage sans contrainte

Si possible, exécuter le montage et la soudure sans contrainte en raison de la haute sollicitation de la machine.

### Systèmes de liaison

Les systèmes d'entraînement vibrants doivent absolument être fixés avec des vis de classe 8.8 en appliquant le couple de serrage indiqué. Utiliser un câble électrique suffisamment souple.

### Châssis vibrant

Comme l'amplitude de vibration, et ainsi le débit des machines, dépend du poids du châssis, il est nécessaire de tenir compte de ce poids dès le choix de l'entraînement, et ceci avec la plus grande précision possible.

### Amplitude de vibration

On comprend sous le terme « amplitude de vibration » l'amplitude double, c'est-à-dire le mouvement d'un sommet à un autre sommet, dans la direction de la vibration.

Antriebseinsatz Use of Drives Utilisation des vibrateurs	Schwingform Type of Motion Type d'excitation		Antriebsfrequenz im 50Hz-Netz Drive Frequency at 50 Hz mains Fréquence d'excitation sur le réseau 50 Hz				Schwingweite einstellbar adjustable Stroke Amplitude de vibration réglable	Haupteinsatz Major Use Domaine d'application principal				
	Linear Linéaire	Kreis Circle Circulaire	8-pol / 8 pôles 750 -1 12,5 Hz	6-pol / 6 pôles 1000-1 16,6 Hz	4-pol / 4 pôles 1500-1 25,0 Hz	2-pol / 2 pôles 3000-1 50,0 Hz		im Betrieb while operating pendant le fonctionnement Im Stillstand while standstill pendant l'immobilisation	Sieben Screening Tamisage	Fördern Conveying Convoyage	Dosieren Dosing Dosage	Rütteln Activating Vibrations
<b>JD</b> Dosierantrieb Dosing Drive Vibrateur dedosage	●					●	● TK		○	●		
<b>MS</b> Magnetantrieb Electromagnetic Vibrateur électromagnétique	●				●	●	● JT		○	●	○	
<b>JV</b> 2 Unwuchtmotoren 2Unbalance Motors 2Moteurs balourdés	●		●	●	●	●		●	●	○		
<b>JR</b> Richterregger Exciter Boite excitatrice	●		●	●				●	●			
<b>JV</b> 1 Unwuchtmotor Unbalance Motor 1Moteur à balourds		●	●	●	●	●		●	○		●	
<b>JW</b> Wellenantrieb Shaft Drive Arbre balourdé		●	●	●				●				

## Lieferprogramm

## Manufacturing program

## Programme de fabrication



Unwuchtmotoren

Unbalance motors

Moteurs à balourds



Doppelflanschmotoren

Double flange motors

Moteurs à doubles brides



Magnetvibratoren

Electromagnetic vibrators

Vibrateurs électromagnétiques



Dosierantriebe

Dosing drives

Vibrateurs de dosage



Richterregler

Exciters

Excitatrices



Erregerzellen

Circular exciter Cells

Cellules d'excitation circulaire



Wellenantriebe

Shaft drives

Vibrateurs à arbre balourdé



Steuerungen  
und Regelungen

Electric control and  
regulating systems

Systèmes de contrôle commande  
et de régulation



Aktuell im Web  
[www.j-vm.com](http://www.j-vm.com)

News on the web  
[www.j-vm.com](http://www.j-vm.com)

Actualité sur le web  
[www.j-vm.com](http://www.j-vm.com)

## Kontakt

## Contact

## Contact



**JVM** Antriebe GmbH + Co. KG  
Gewerbestr. 28 - 32  
D-48249 Dülmen-Buldern

Tel.: +49 (0) 2590 913 - 0  
Fax - 255  
Vertrieb  
Deutschland - 241  
Sales  
Europe - 251  
Sales  
Overseas - 244



P.O. Box 1253  
D-48233 Dülmen-Buldern

@ [info@j-vm.com](mailto:info@j-vm.com)  
🌐 [www.j-vm.com](http://www.j-vm.com)